

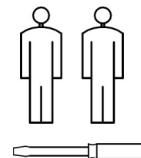

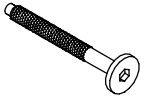





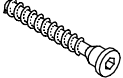
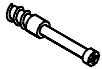

KOMPAKT

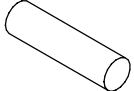
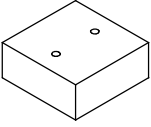
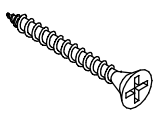

 M6 X 50 S650 x16	 NW x16	 7 x 50 WK5 x22	 MT x28	 M x28	 8 x 30 D8 x25
 S2 x4	 3.5 x 30 W3530 x14	 3.5 x 16 W3516 x24	 3.5 x 13 W3513 x24	 U1 x8	 4.1 x 28 WU x8
 PR x3	 PR2 x1	 A01 x1	 S695 x4		

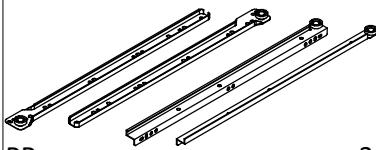
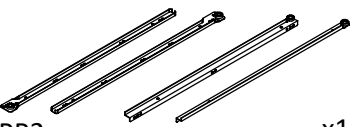

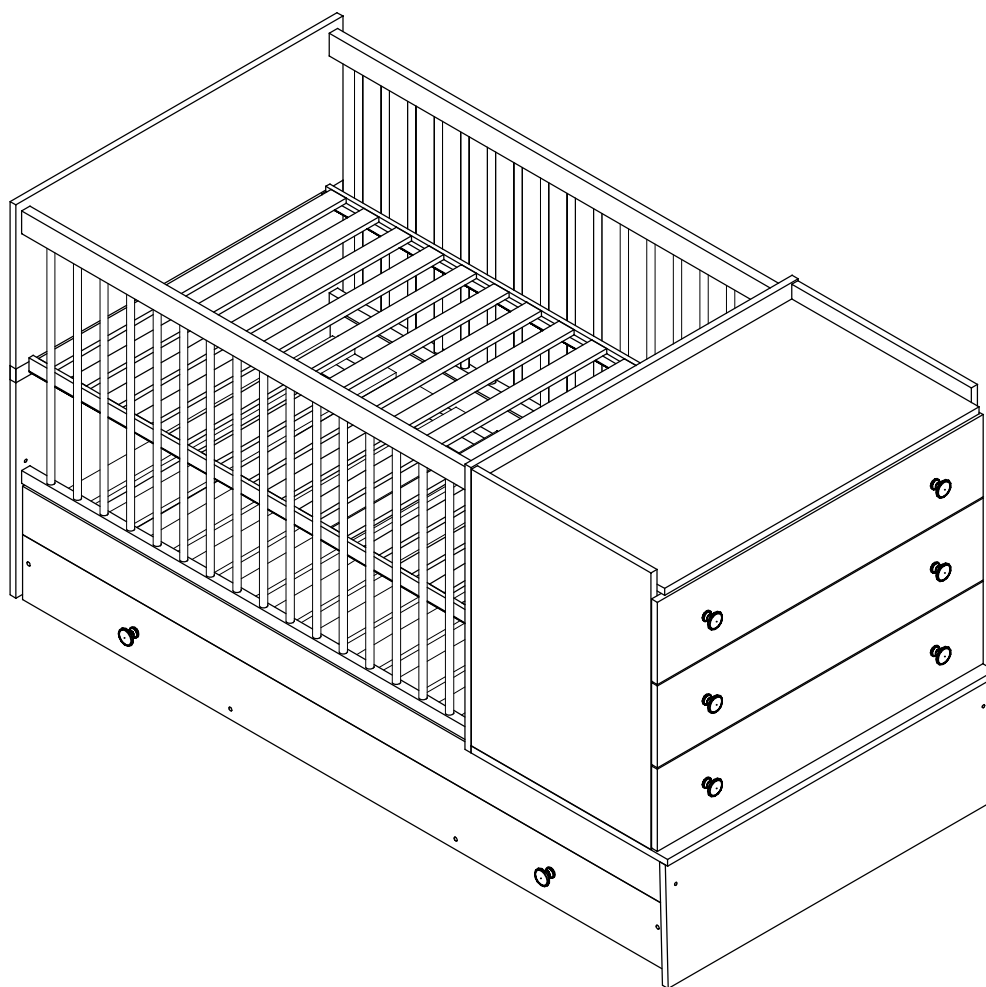
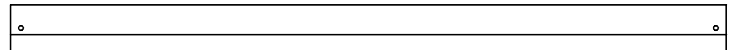
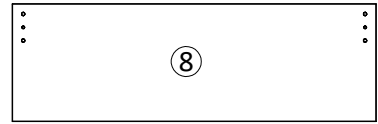
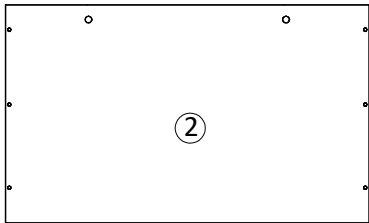
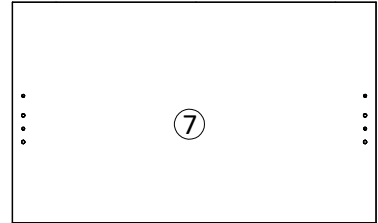
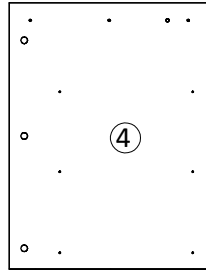
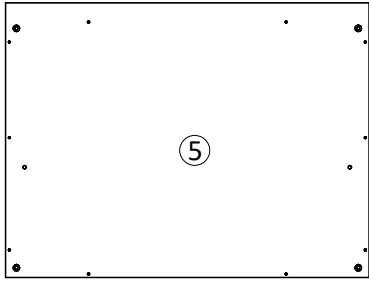
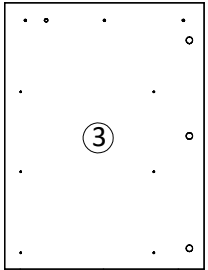
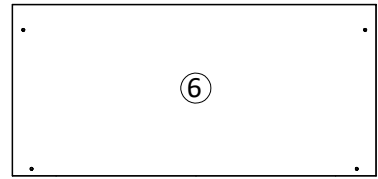
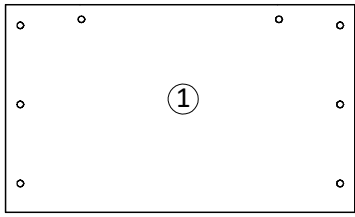

9

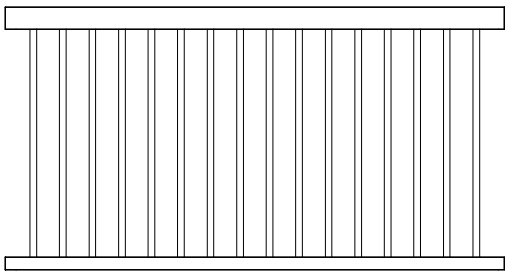

10

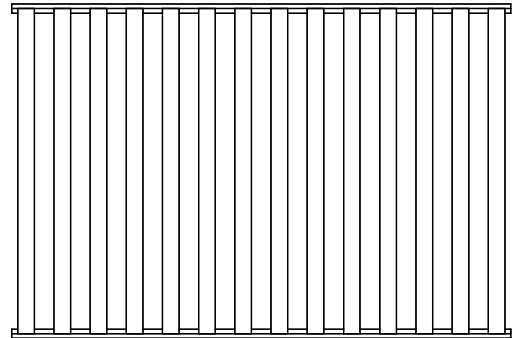

11

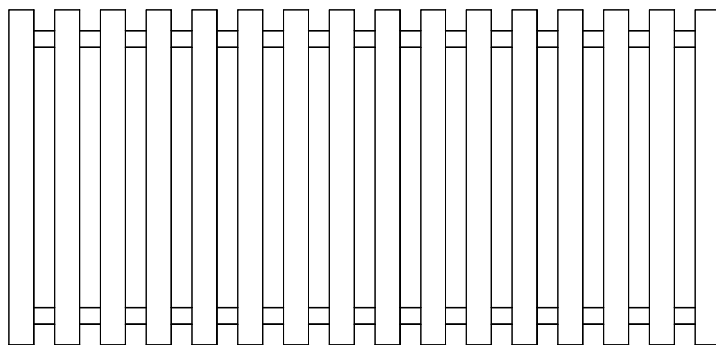

12

1a

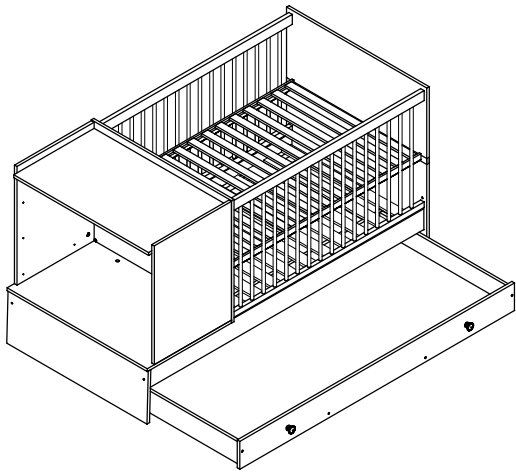

1b

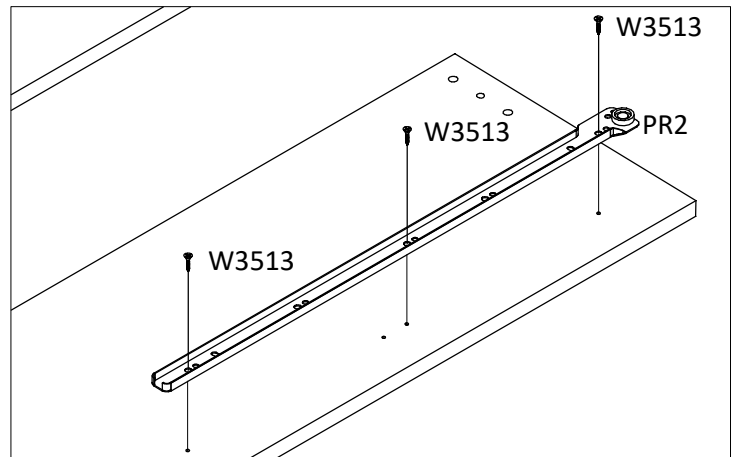
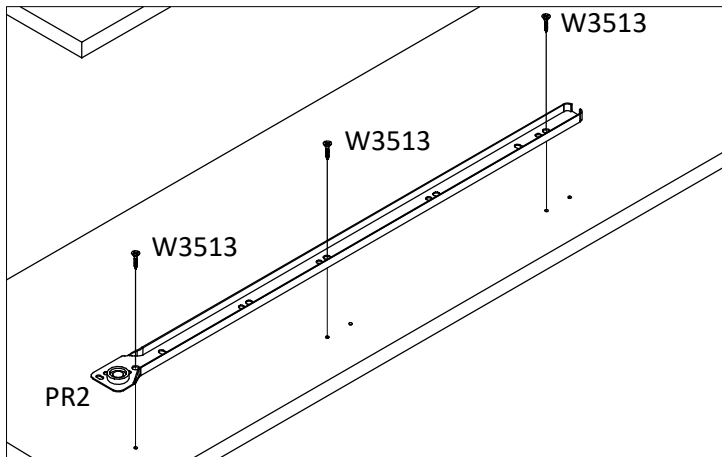
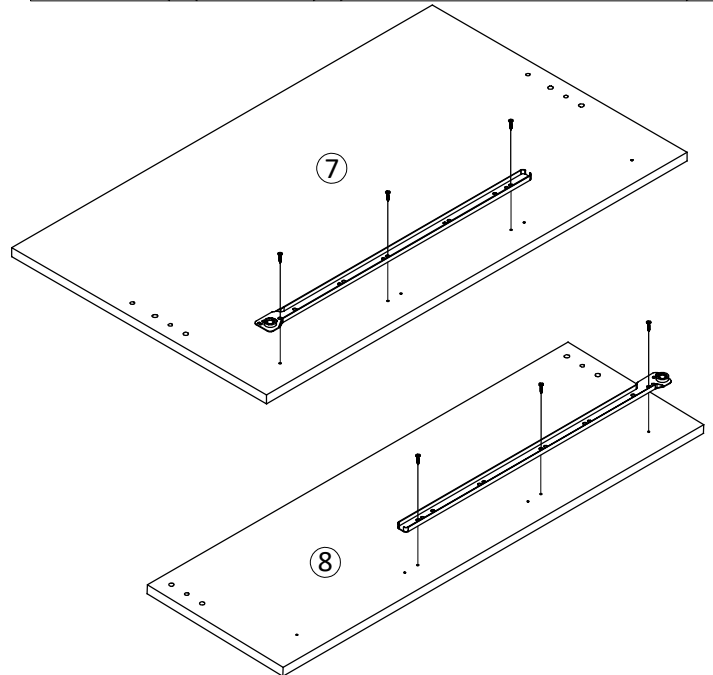
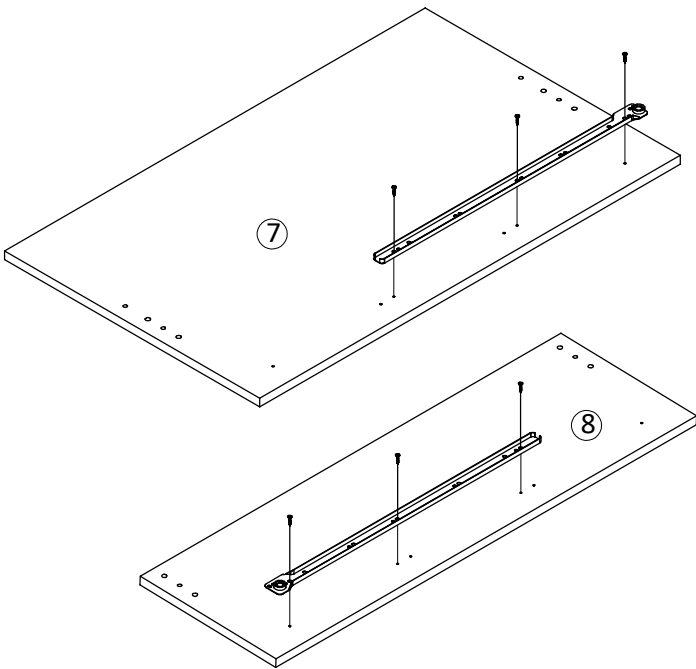
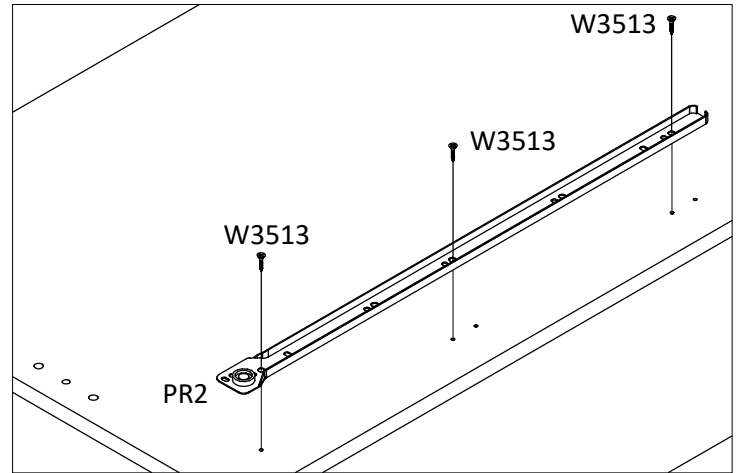
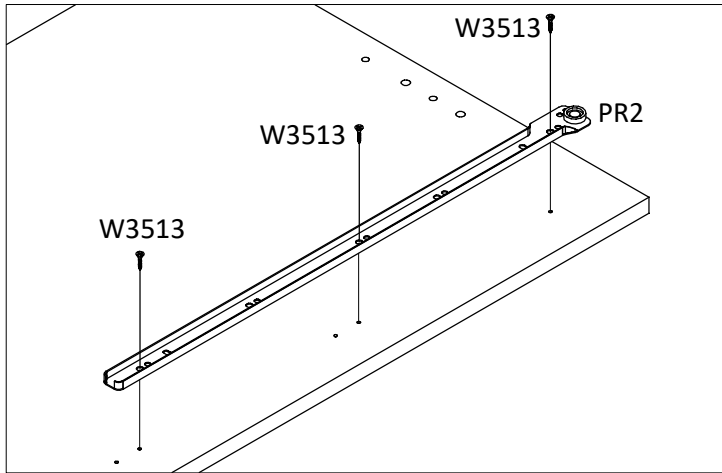
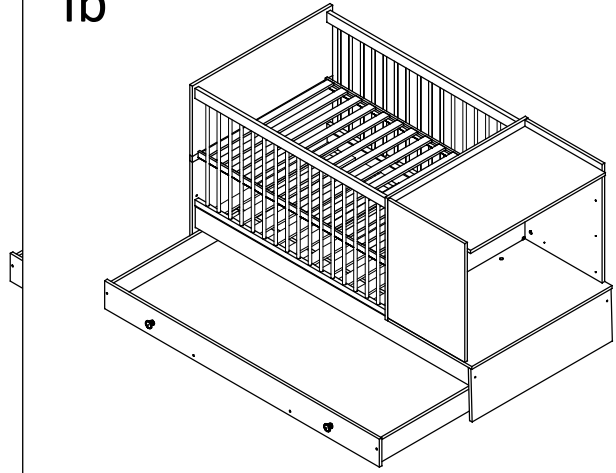

II

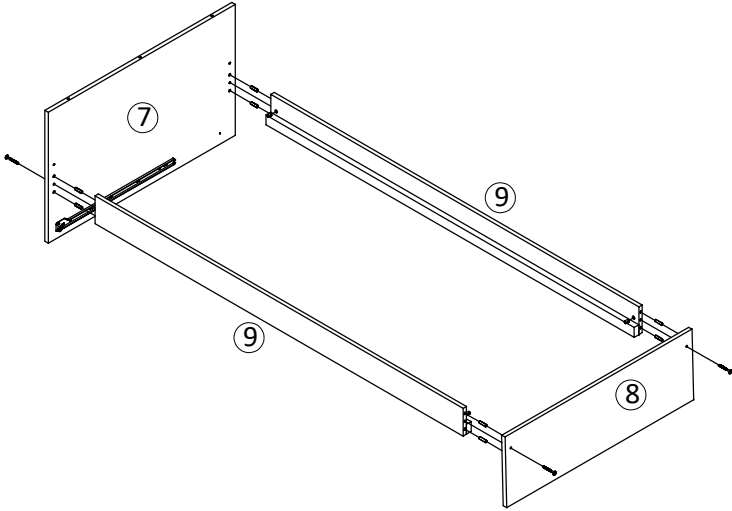
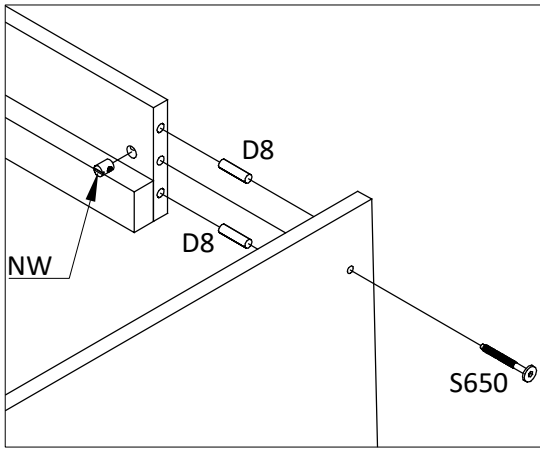

III

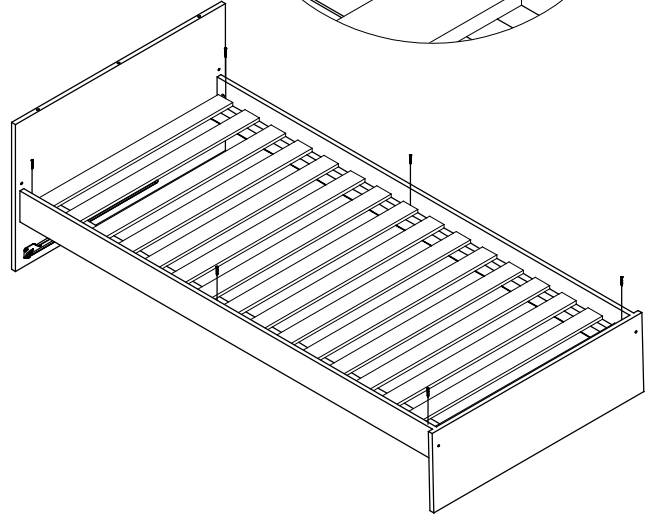
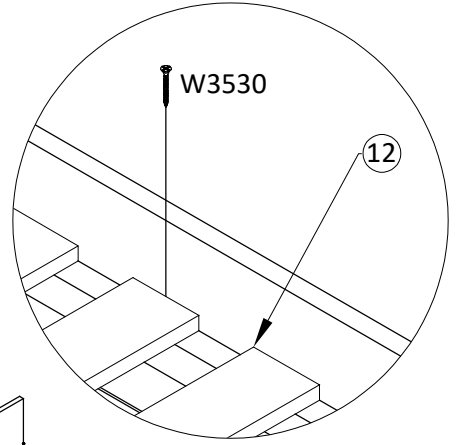

IV

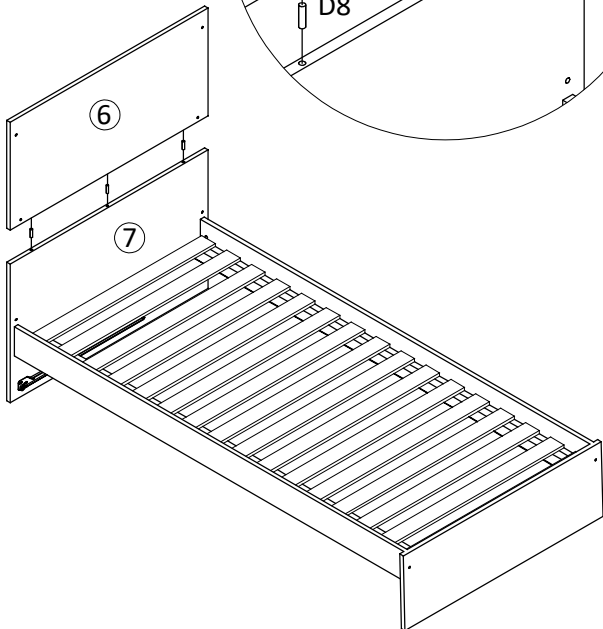
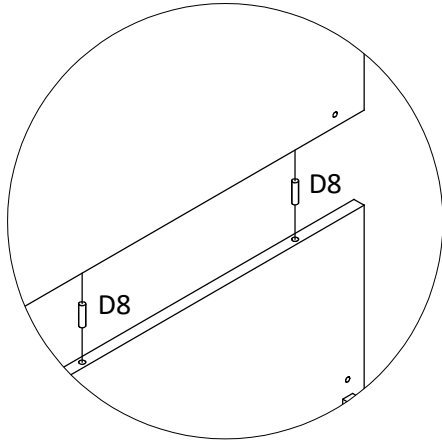

V

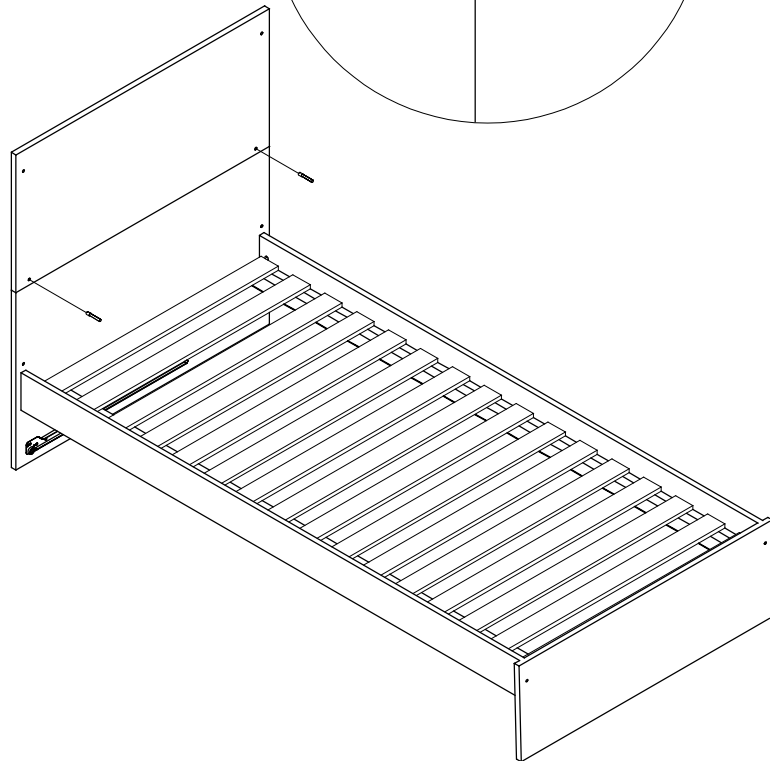
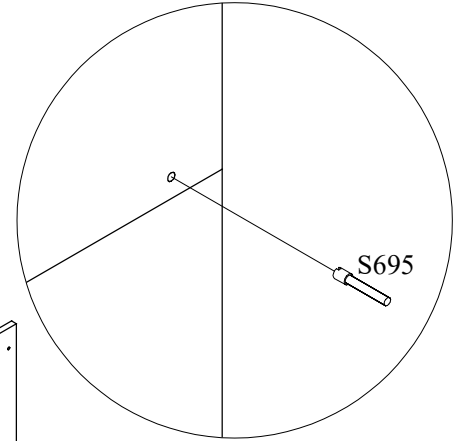

VI

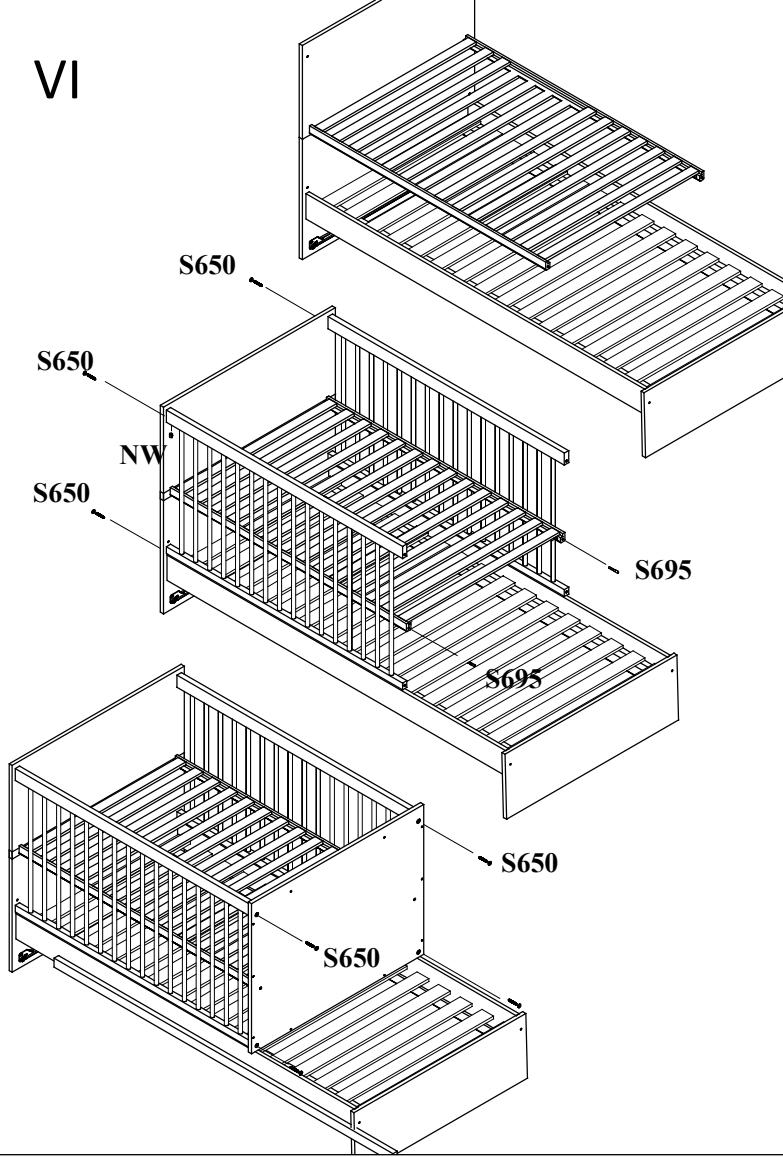

VII

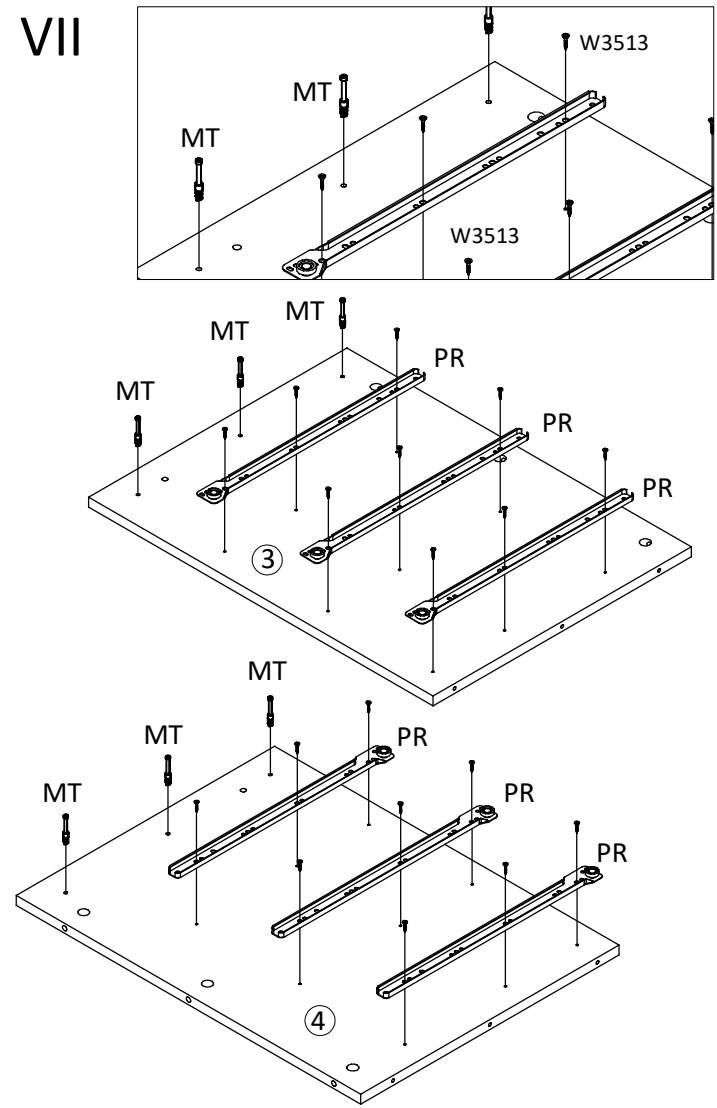

VIII

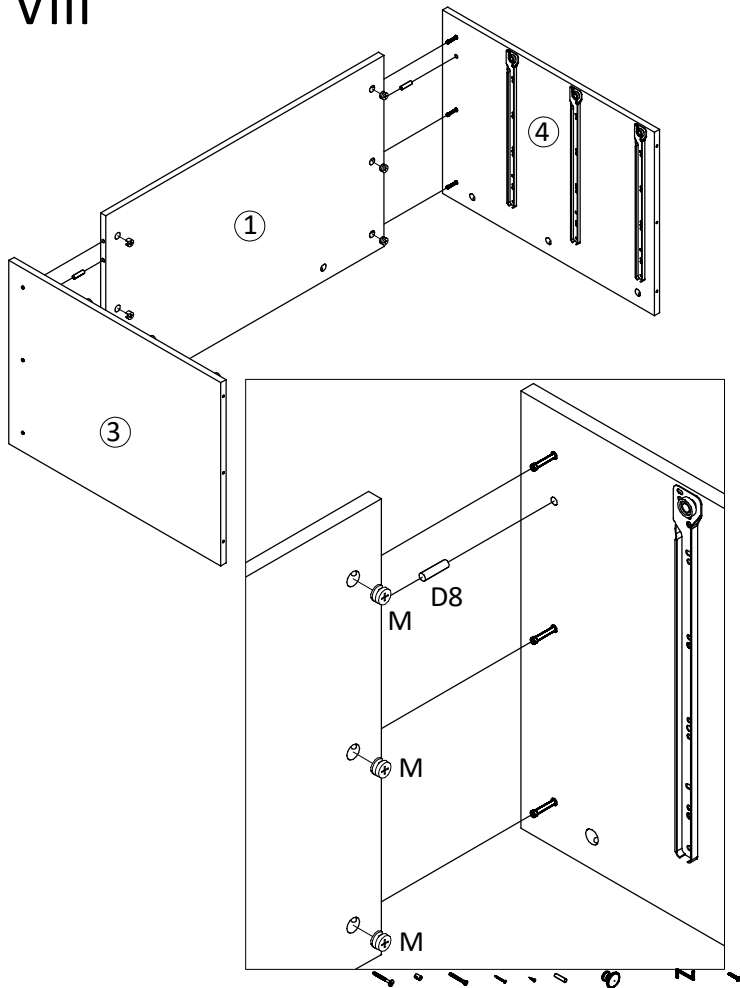

IX

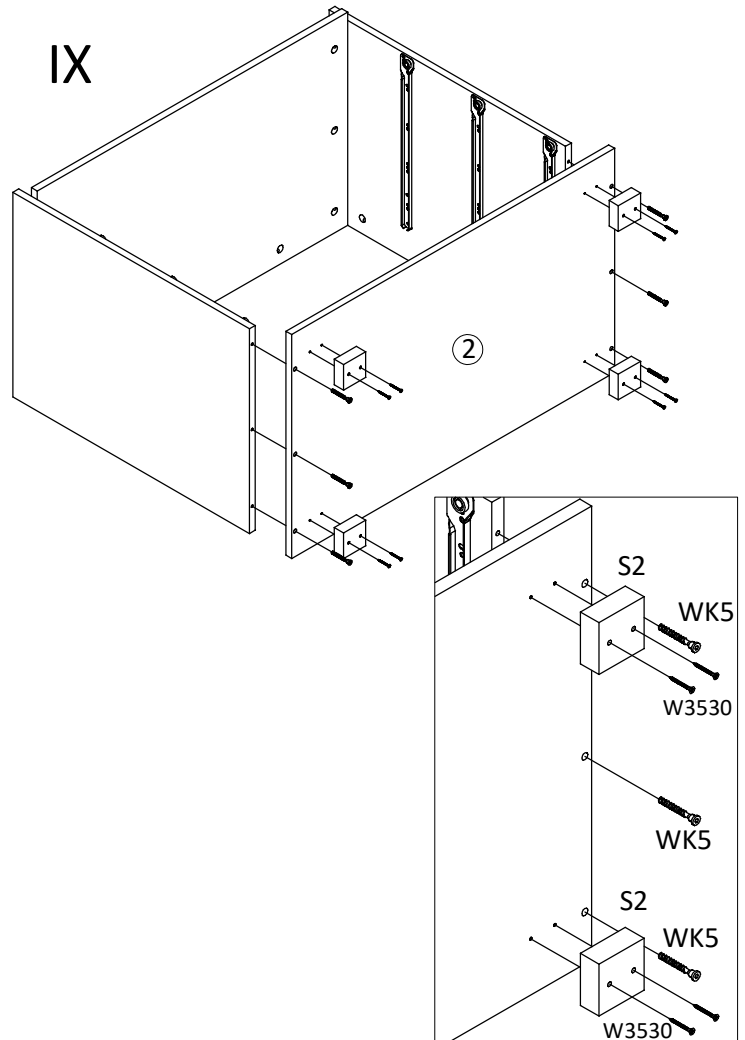

X

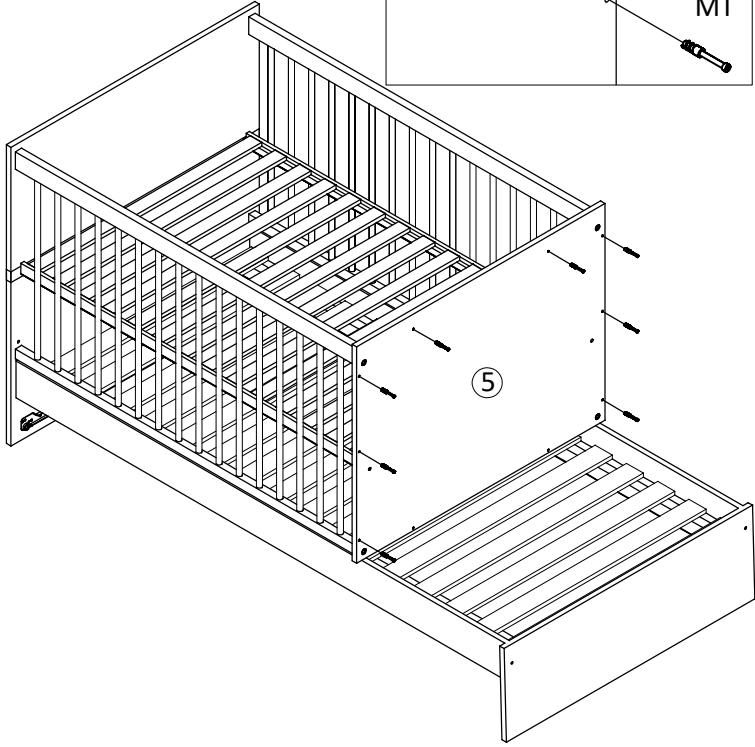
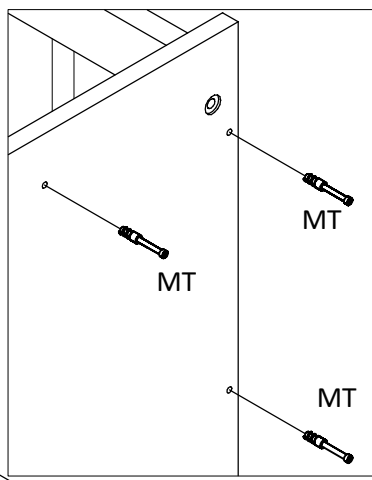

XI

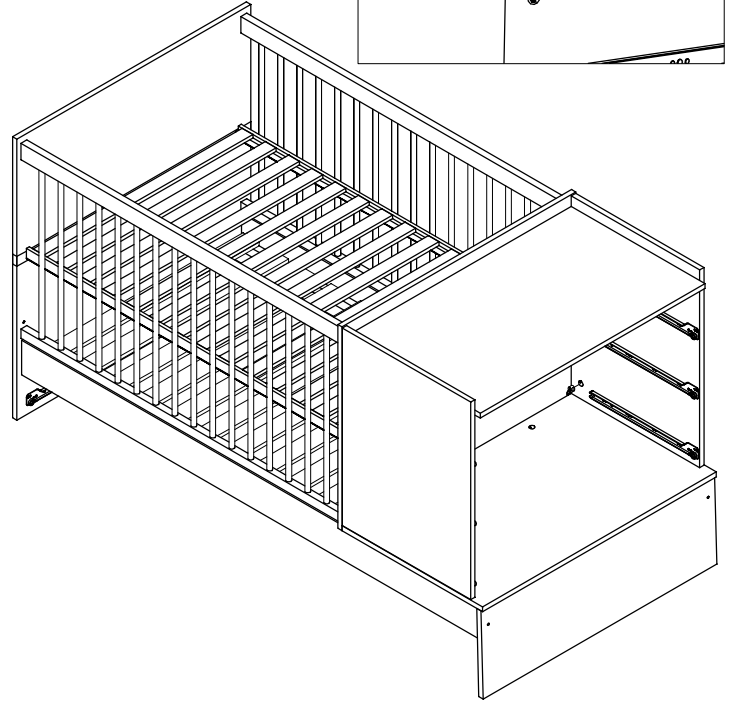
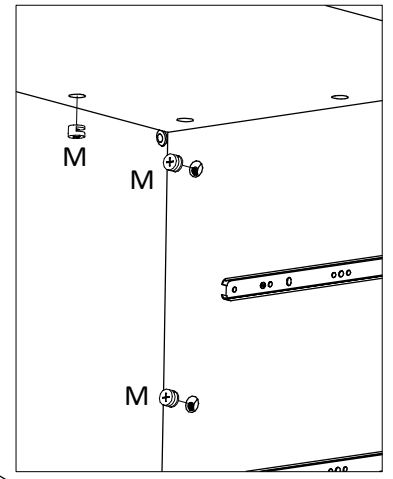

XII

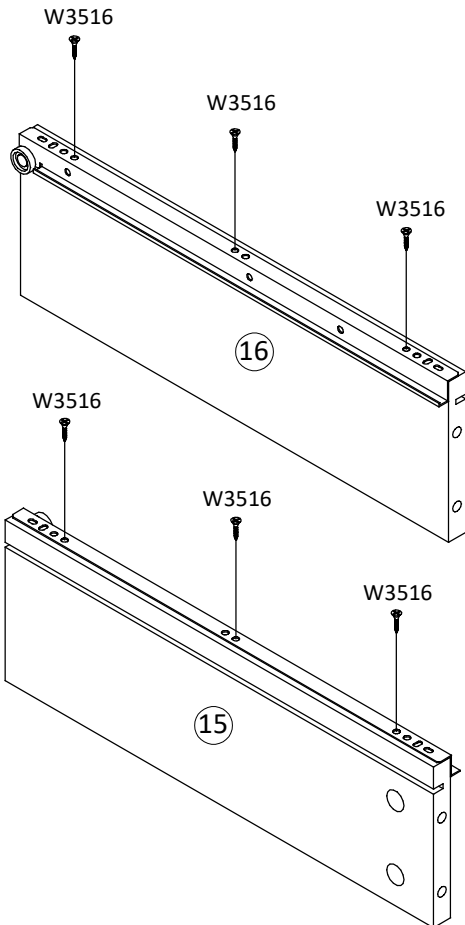

XIII

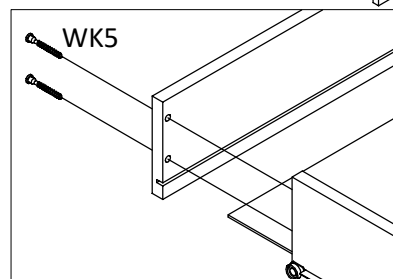
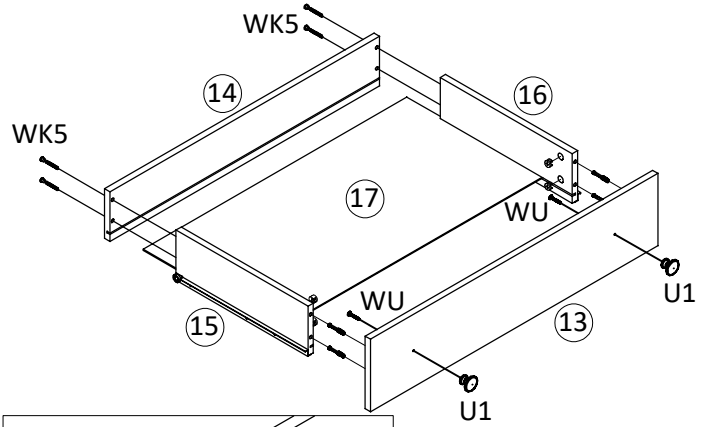
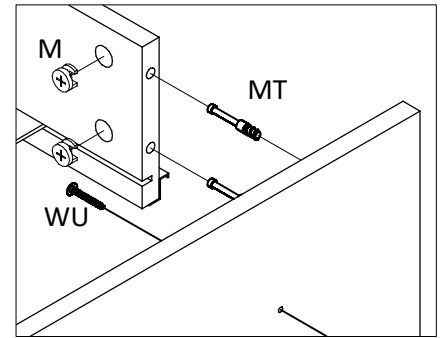

XIV

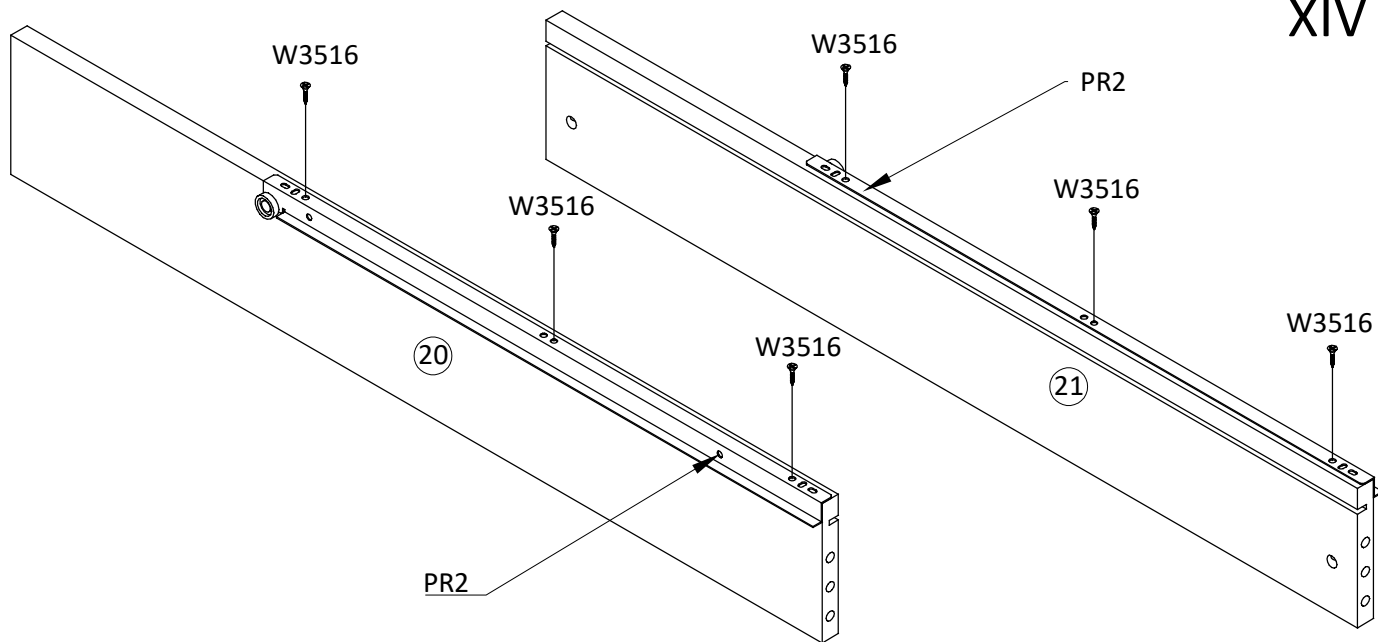

XV

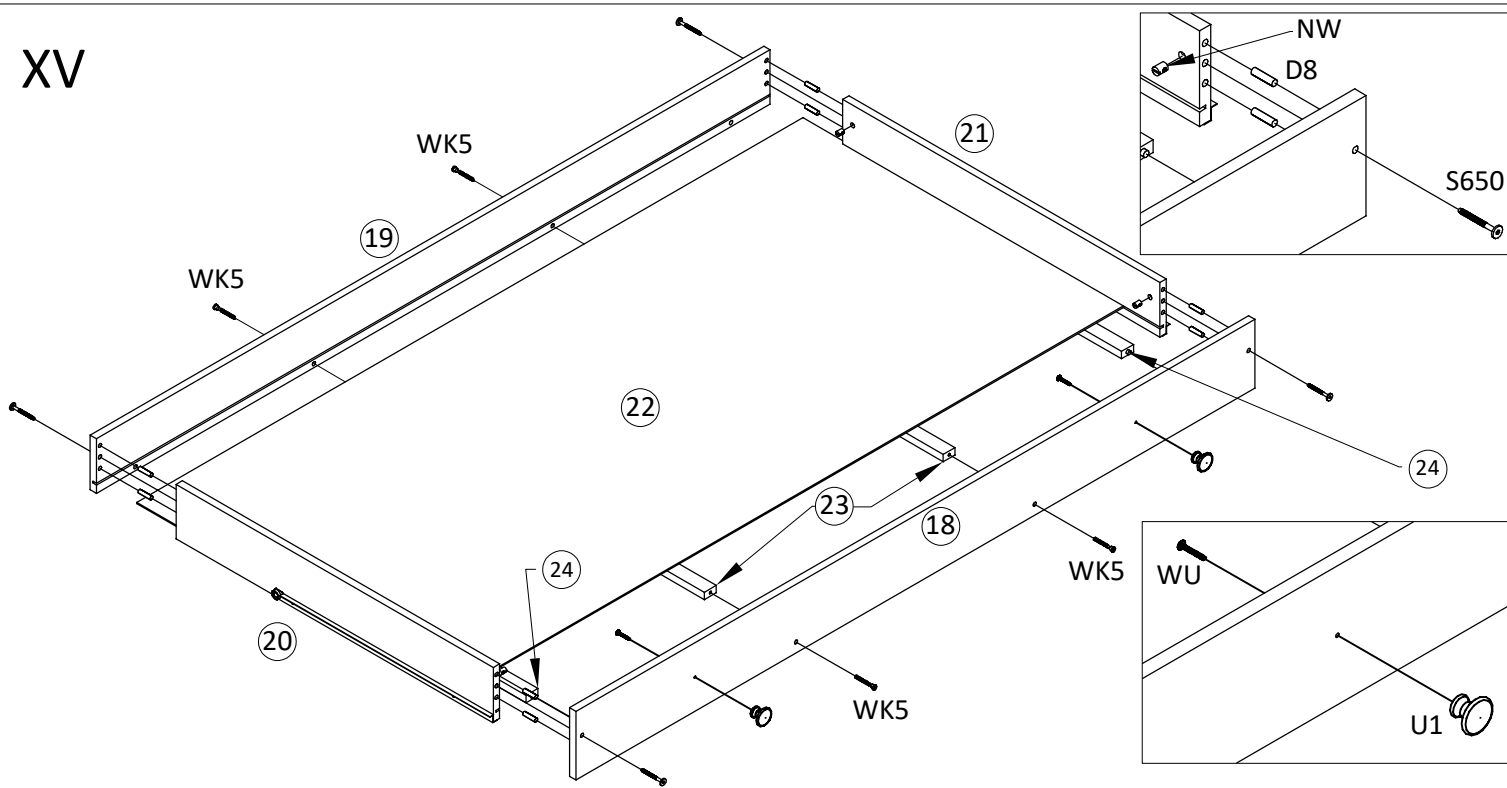

XVI

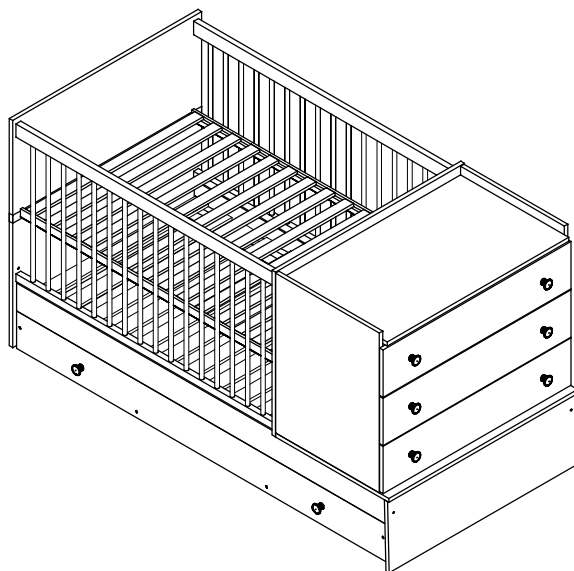

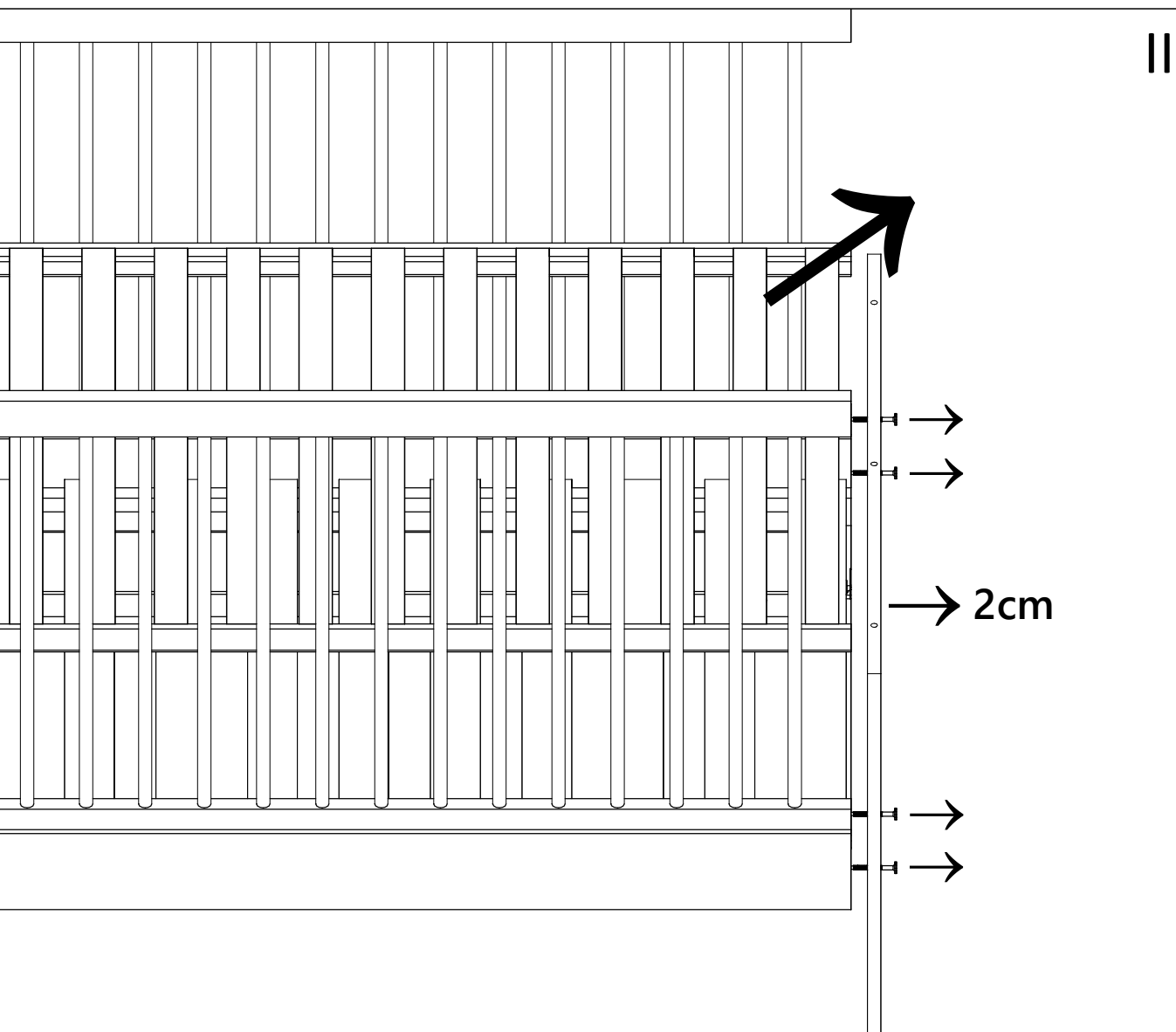
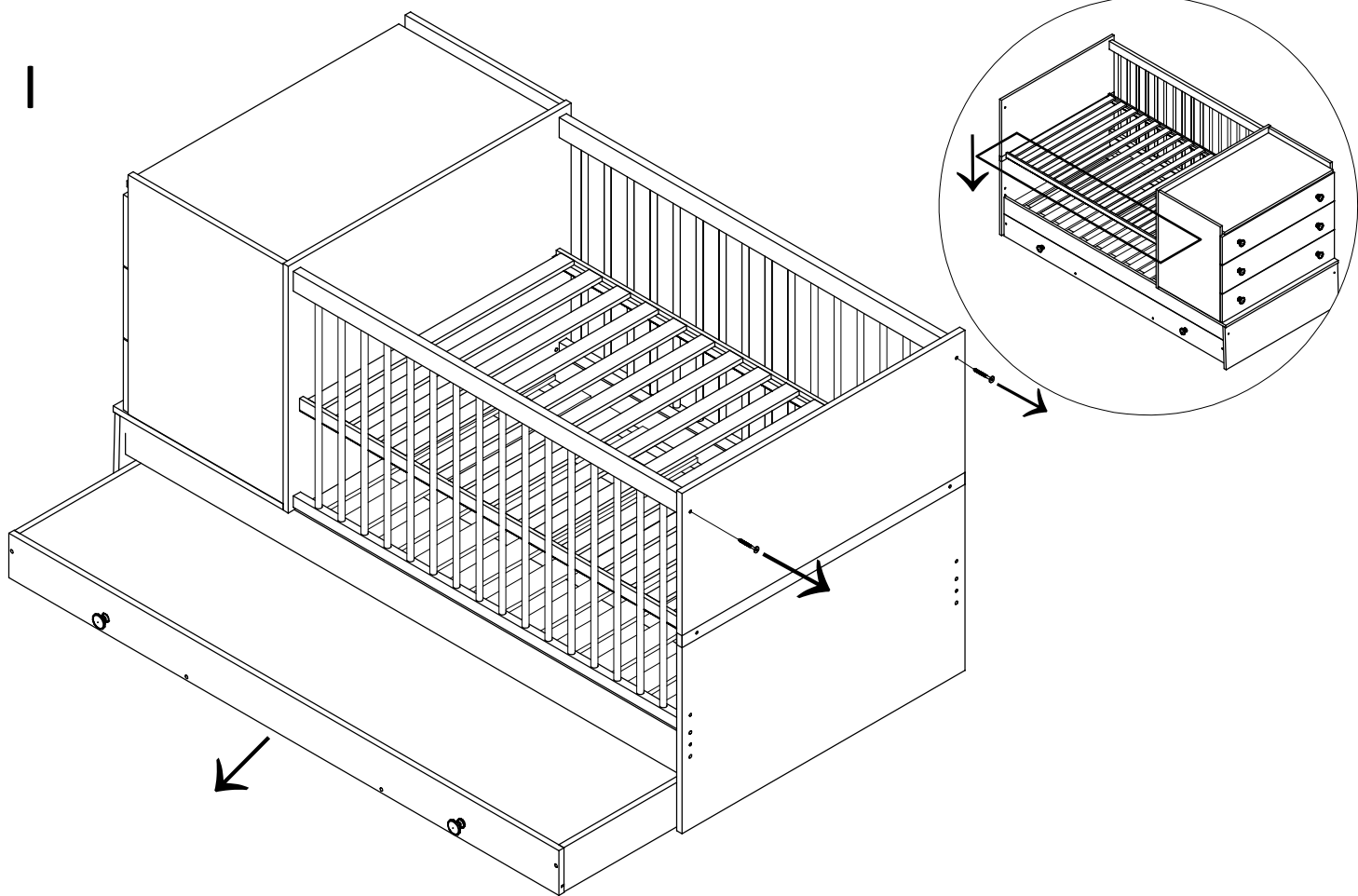

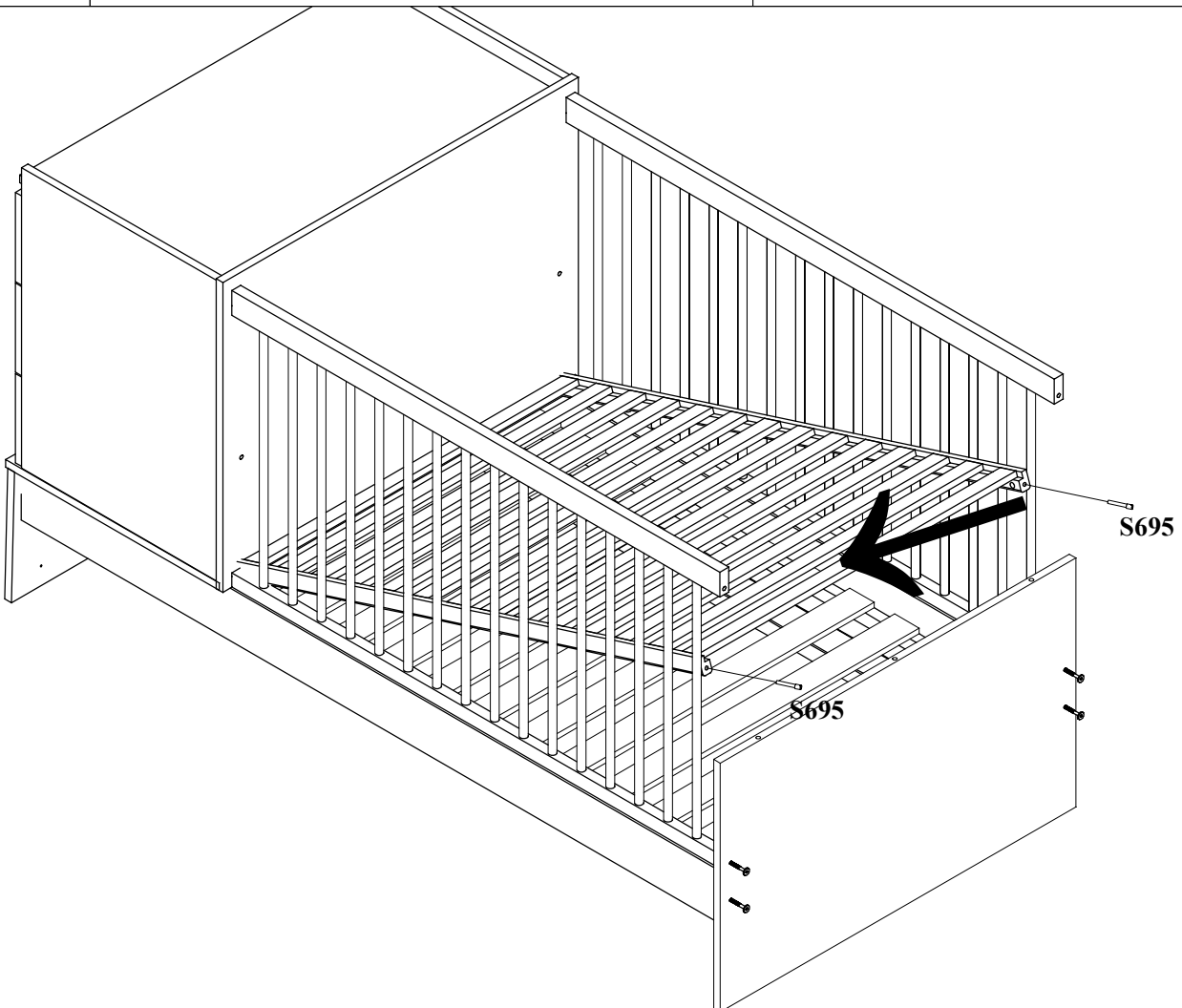
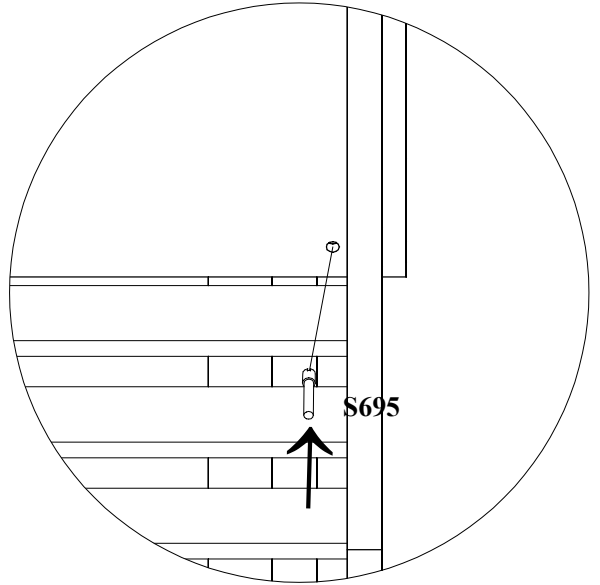
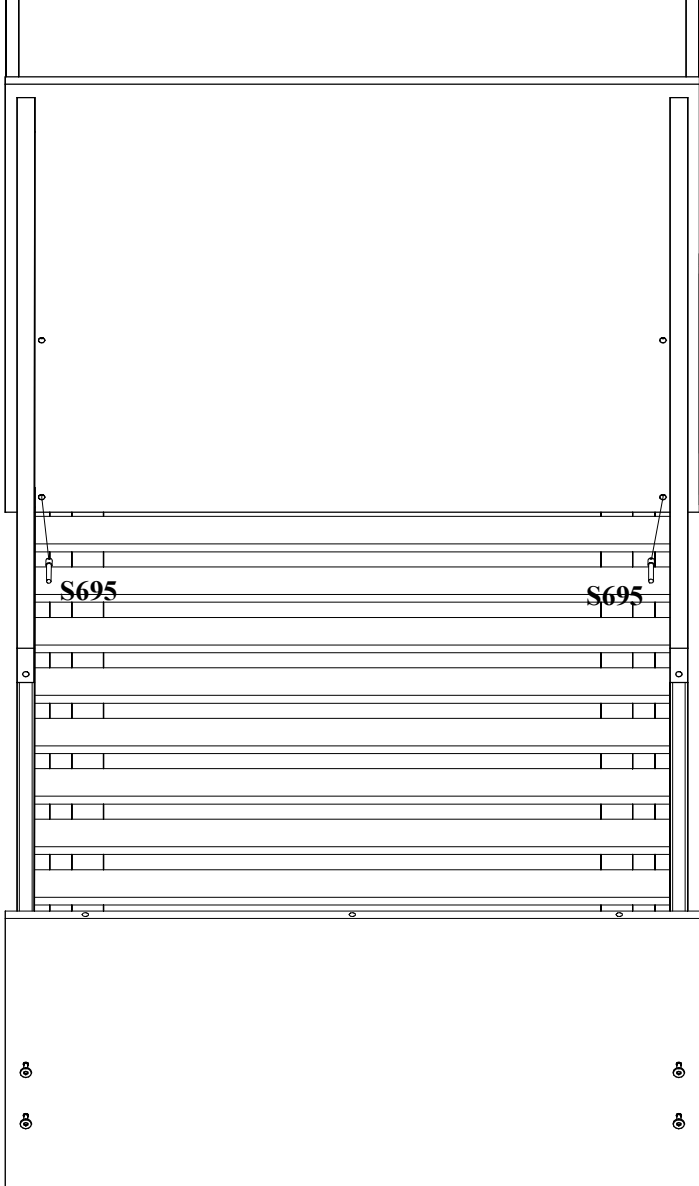

V

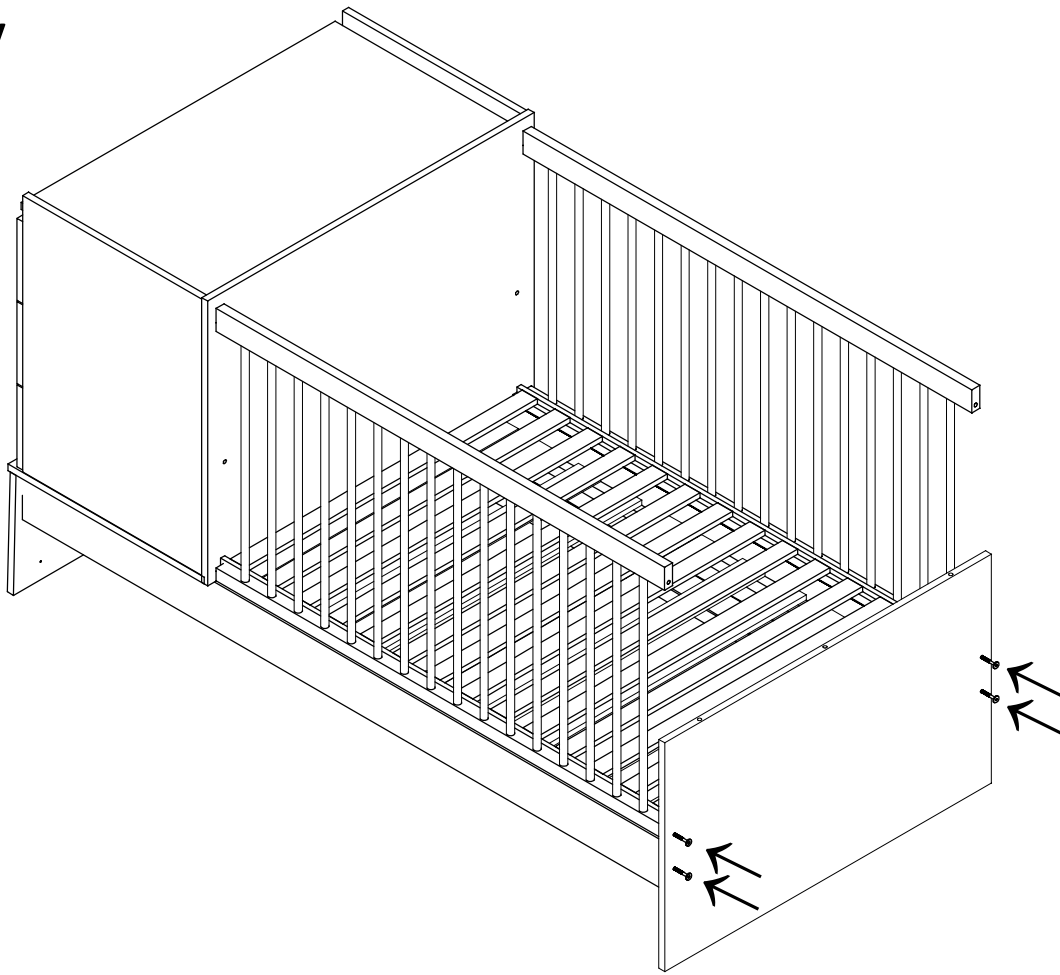

VI

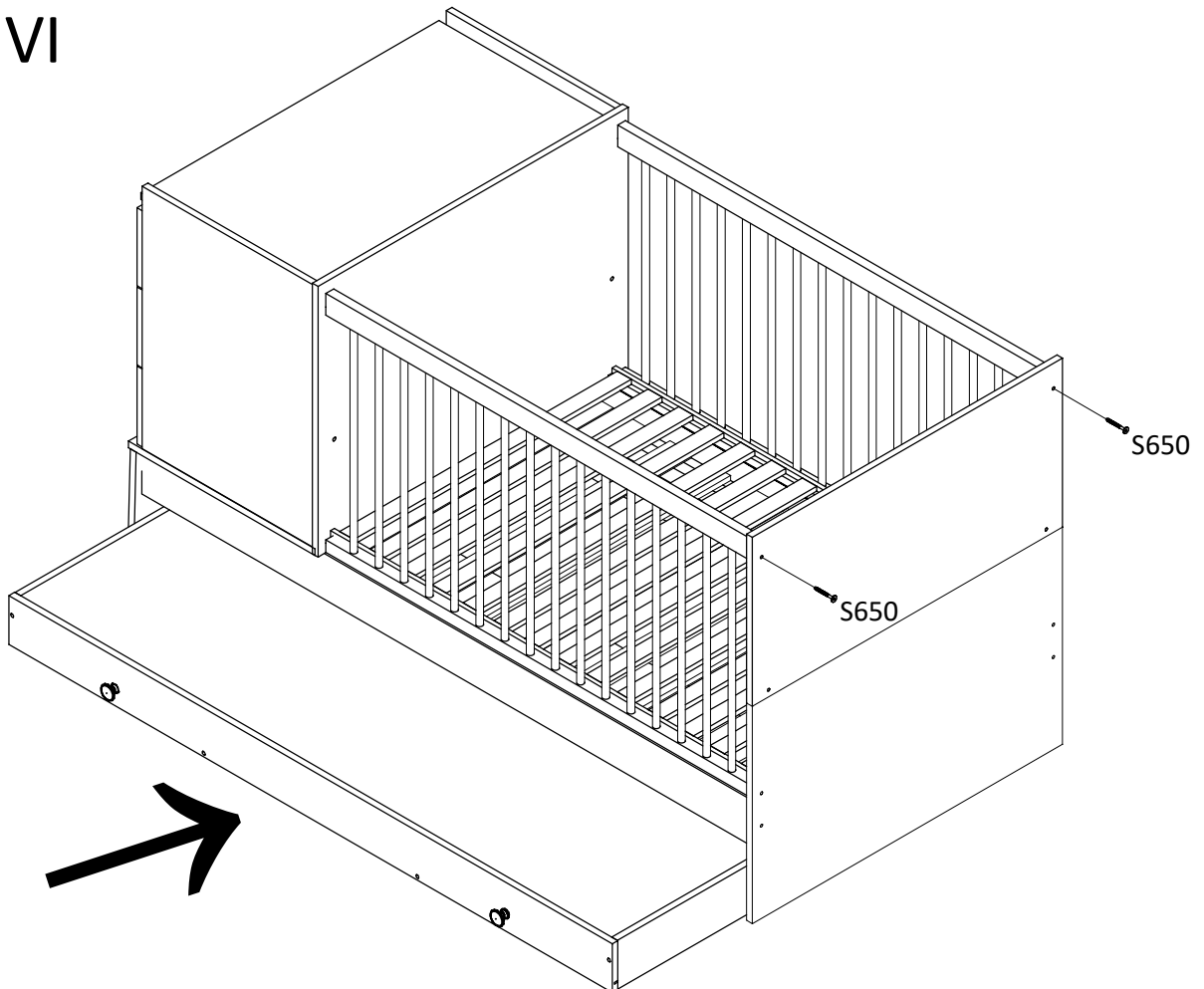

PL WAŻNE. ZACHOWAĆ DO PÓŹNIEJSZEGO STOSOWANIA. PRZECZYTAĆ UWAGNIE.

OSTRZEŻENIA:

OSTRZEŻENIE: BĄDŹ ŚWIADOM RYZYKA, JAKIE STANOWI OTWARTY OGIEŃ ORAZ INNE SILNE ŹRÓDŁA CIEPŁA, TAKIE JAK PROMIENNIKI ELEKTRYCZNE LUB GAZOWE ITP. UMIESZCZONE W POBLIŻU ŁÓŻKA.

OSTRZEŻENIE: NIE UŻYWAĆ ŁÓŻKA, JEŻELI JAKIKOLWIEK JEGO ELEMENT JEST USZKODZONY, ROZDARTY LUB BRAKUJE ELEMENTU, UŻYWAĆ TYLKO ELEMENTÓW DOPUSZCZONYCH PRZEZ PRODUCENTA.

OSTRZEŻENIE: NIE POZOSTAWIAĆ W ŁÓŻKU CZEGOKOLWIEK ANI NIE USTAWIAĆ ŁÓŻKA W POBLIŻU INNEGO SPRZĘTU, KTÓRY MÓGŁBY STANOWIĆ PODPARCIE DLA STOPY LUB SPOWODOWAĆ NIEBEZPIECZYSTWO UDUŠENIA LUB POWIŠENIA DZIECKA, NP. PRZEZWODU, SZURKI ZASŁON/ZALUZI.

OSTRZEŻENIE: NIE UŻYWAĆ W ŁÓŻKU WIĘCEJ NIŻ JEDNEGO MATERACA.

WSKAZÓWKI I ZALECENIA:

ŁÓŻKO DZIECIĘCE GOTOWE JEST DO UŻYTKOWANIA TYLKO WTEDY, GDY JEST ZMONTOWANE, A ŚRUBY MOCUJĄCE SA ODPOWIEDNIO DOKRĘCONE (PATRZ INSTRUKCJA MONTAŻU)

- WSZYSTKIE OKUCIA PODCZAS ICH MONTAŻU MUSZĄ BYĆ DOBRZE DOKRĘCONE ORAZ REGULARNIE SPRAWDZANE I W RAZIE KONIECZNOŚCI DOKRĘCANE. • WYSOKOŚĆ DNA ŁÓŻKA JEST REGULOWANA; NAJNIŻSZE POŁOŻENIE JEST NAJBEZPIECZNIEJSZE I GDY DZIECKO ZACZYNA SAMODZIELNIE SIADĄĆ, ZALECA SIĘ UŻYWAĆ TYLKO TEGO POZIOMU. • MAKSYMALNA GRUBOŚĆ MATERACA, KTÓRY MOŻE BYĆ ZASTOSOWANY: DO 10CM
- ŁÓŻKO NIE POSIADA MATERACA STANOWIĄCEGO JEGO WYPOSAŻENIE. DŁUGOŚĆ I SZEROKOŚĆ MATERACA POWINNA BYĆ TAKA, ABY SZCZELINA MIĘDZY MATERACEM A BOKAMI I SZCZYTAMI NIE PRZEKRACZAŁA 30MM. • ABY ZAPOBIEĆ OBRAŻENIOM DZIECKA WSKUTEK UPADKU ŁÓŻKO NIE POWINNO BYĆ DŁUŻEJ UŻYWANE, JEŻELI DZIECKO POTRAFI SIĘ WSPINAĆ I WYIŚĆ Z ŁÓŻKA. • W CELU ZACHOWANIA CZYSTOŚCI ZALECA SIĘ PRZETARCIE POWIERZCHNI MIEBŁA WILGOTNĄ ŚCIERECZKA. • W CELU ZMIANY POŁOŻENIA ŁÓŻKA NALEŻY JE UMIĘŚĆ I POSTAWIĆ W DOCELOWYM MIEJSCU. NIE SUWAĆ PRODUKTU PO PODŁOŻU! • DO ŁÓŻECKA DOSTĘPNA JEST BARIERKA. NALEŻY ZAMONTOWAĆ JA GDY STEŁAZ ZNAJDUJE SIĘ NA NAJNIŻSZYM POZIOMIE ORAZ DZIECKO JEST W STANIE SAMODZIELNIE KORZYSTAĆ Z ŁÓŻECKA.

CZ DŮLEŽITÉ. UCHOVEJTE PRO POZDĚJŠÍ POTŘEBU. ČTĚTE POZORNĚ.

UPOZORNĚNÍ:

UPOZORNĚNÍ: POZOR NA NEBEZPEČÍ OTEVŘENÉHO OHNĚ A JINÝCH ZDROJŮ SILNÉHO TEPLA, JAKO ELEKTRICKÁ TOPNÁ TĚLESA, PLYNOVÁ TOPNÁ TĚLESA ATD.

UPOZORNĚNÍ: VÝROBEK SE NEPOUŽÍVÁ, POKUD JE JAKÁKOLIV JEHO ČÁST ROZBITÁ, ROZTRHANÁ NEBO CHYBÍ A POUŽÍVÁJÍ SE POUZE NÁHRADNÍ DÍLY SCHVÁLENÉ VÝROBCEM.

UPOZORNĚNÍ: VÝROBEK NEDÁVEJTE DO BLÍZKOSTI JINÉHO PŘEDMĚTU, KTERÝ BY MOHL SLOUŽIT JAKO OPORA NEBO POSKYTUNE NEBEZPEČÍ UDUŠENÍ NEBO UŠKRCENÍ, NAPŘ. ŘETÍZKY, PROVÁZKY, STÍNIDEL V ZÁVĚSU, ATD.

UPOZORNĚNÍ: U DĚTSKÉ POSTÝLKY SE POUŽÍVÁ POUZE JEDNA MATRACE.

NÁVOD K POUŽITÍ:

MONTOVANÝ DŘEVĚNÝ VÝROBEK JE PŘIPRAVEN K POUŽITÍ POUZE TEHDY, JSOU-LI VŠECHNY MONTÁŽNÍ ŚRUBY PEVNĚ DOTAŽENY (VIZ. MONTÁŽNÍ NÁVOD).

- REGULOVATELNÁ VÝŠKA DNA-NEJNÍŽŠÍ POLOHA JE NEJBEZPEČNĚJŠÍ, POKUD SI DÍTĚ JIŽ SAMO SEDÁ, POUŽÍVEJTE POUZE TUTO POLOHU. • NENECHÁVAT DÍTĚ V POSTYLCE BEZ DOZORU, VŽDY SE UJIŠTIT, ŽE POHYBLIVĚ BOČNICE JSOU V UZAVŘENÉ POLOZE. • TLOUŠŤKA MATRACE MUSÍ BÝT TAKOVÁ, ŽE VNITŘNÍ VÝŠKA (OD POVRCHU MATRACE K HORNÍ HRANĚ RÁMU POSTÝLKY) JE MINIMÁLNĚ 500MM V NEJNÍŽŠÍ POZICI DNA POSTÝLKY A MINIMÁLNĚ 200MM V NEJVVŠŠÍ POZICI DNA POSTÝLKY. • MATRACI DO POSTÝLKY VŽDY POUŽÍVEJTE POUZE ODPOVÍDAJÍCÍ ROZMĚRŮM POSTÝLKY. DĚLKA A ŠÍRKA MUSÍ BÝT TAKOVÁ, ŽE MEZERA MEZI MATRACÍ A BOČNICEMI A ČELY NEPŘESAHUJE 30MM. • POSTÝLKU UDRŽUJTE V ČISTOTĚ, OMYŇVEJTE LEHCE NAVLHČENÝM BAVLNĚNÝM HADRÍKEM V ČISTĚ VODĚ BEZ ŽÁDNÝCH CHEMICKÝCH PŘÍROSTĚDKŮ. • VŠECHNY SPOJE JE NUTNO DOTAHOVAT TAK, ABY HLAVY ŚRUBŮBÝLY ŘÁDNĚ ZAPUŠŤĚNÝ. HROZÍ NEBEZPEČÍ ŮRAZU ČI UDUŠENÍ DÍTĚTE PŘI ZAHÁKNUTÍ ODĚVU! DOTAŽENÍ ŚRUBŮB KONTROLUJTE MINIMÁLNĚ JEDENKRÁT DO MĚSÍCE A DLE POTŘEBY DOTAHNĚTE. • POUŽÍVEJTE POUZE DÍLY DODANÉ VÝROBCEM • K POSTELI JE K DISPOZICI ZÁBRADLÍ. MĚLO BY BÝT INSTALOVÁNO, KDYŽ JE RÁM V NEJNÍŽŠÍ ŮROVNI A DÍTĚ JE SCHOPNO POUŽÍVAT POSTEL SAMOSTATNĚ.

GR ΑΠΟΘΗΚΕΥΣΗ ΓΙΑ ΜΕΛΜΟΝΤΙΚΗ ΧΡΗΣΗ. ΔΙΑΒΑΣΤΕ ΠΡΟΣΕΚΤΙΚΑ.

ΠΡΟΒΛΕΠΟΜΕΝΕ:

Προειδοποίηση: Προσέξτε τον κίνδυνο του εεύθρον αιωσχεύς φύλεις και άλλες ισχυρές πηγές θερμότητας, όπως ηλεκτρικοί θερμαντήρες ή θερμαντήρες οερίου κίντ. Που τοποθετούνται κοντά στο κρεβάτι.

Προειδοποίηση: Μην χρησιμοποιείτε το κρεβάτι εάν κάποιο από τα εέρτηματά του είναι καταπομπμένο, σκακμένο ή λείπει, χρησιμοποιήστε μόνο εέρτηματα εακερμένεα από τον κατασκευαστή.

Προειδοποίηση: Μην αφήνετε τίποτα στο κρεβάτι και μην τοποθετείτε το κρεβάτι κοντά σε άλλο εέρτημα που θα μπορούσε να παρέξει στήριξη στο πόδι ή να δημιουργήσει κίνδυνο πνιμμού ή κρούσματος για το παιδί, πχ.

Προειδοποίηση: Μην χρησιμοποιείτε περισσότερο από ένα στρώματα στο κρεβάτι.

ΣΥΜΒΟΛΕΣ ΚΑΙ ΣΥΣΤΑΞΕ:

Το παιδικό κρεβάτι είναι έτοιμο για χρήση μόνο όταν είναι συναρμολογημένο και α βίδες στερέωσης είναι σωστά σφιγμένες (βλ. Οδηγίες συναρμολόγησης)

●Όλα τα εέρτηματα πρέπει να σφιγγονται καλά κατά την εγκατάσταση να ελεύθροντα τοικινιά και να σφιγγονται εάν χρειάζεσθε.
●Το ύψος του πλθξιάου του κρεβάτου είναι ρυθμιζόμεο η χρημήςθηρη θέση είναι η πιο ασφαλής και όταν το παιδί αρχίσει να κίθεται μόνο του, συνιστάται να χρησιμοποιείτε μόνο αυτό το επίπεδο.
●μείοντο πάχος στρώματος που μπορεί να χρησιμοποιηθεί: 10cm
●Το κρεβάτι δεν περιλαμβάνει στρώμα. Το μήκος και το πλάτος του στρώματος πρέπει να είναι τέτοια ώστε το κεκό μεταξύ του στρώματος και των πλευρών και των κορυφών να μην υπερβίθει τα 30mm.
●Για να αποτρέψετε τον τραυματισμό του μωρού σας από πτώση το κρεβάτι δεν πρέπει πλέον να χρησιμοποιείται αν το παιδί μπορεί ανεώρητη και σηκωθεί από το κρεβάτι.
●Για να αλλάξετε τη θέση του κρεβάτου, σηκώστε το και τοποθετήστε το στη θέση που θέλετε. Μην σέρτετε το προϊόν στο έδωρο!
●Για να το διατηρήσετε καθαρό, συνιστάται να σκουρίζετε την επιφάνεια του επίπλου με ένα υγρά πανί.
●Υπάρχει διαθέσιμο κηληθίωμα για το κρεβάτι. Οα πρέπει να τοποθετείται όταν το πλθξίο βίθεται στο χαμηλότερο επίπεδο και το παιδί μπορεί να χρησιμοποιήσει το κρεβάτι ανεώρητη.

SK DŮLEŽITÉ. USCHOVAJTE PRE NESKORŠIE NAHLIADNUTIE ČÍTAJTE POZORNE.

UPOZORNENIA:

UPOZORNENIE: MAJTE NA ZRETELI NEBEZPEČENSTVO OTVORENÉHO OHŇA A JINÝCH ZDROJOV SILNÉHO TEPLA, AKO SÚ ELEKTRICKÉ A PLYNOVÉ VYKUROVACIE TĚLESA ATĎ. V TESNEJ BLÍZKOSTI POSTIELKY.

UPOZORNENIE: NEPOUŽÍVAJTE POSTIELKU, AK JE AKÁKOLIV ČASŤ ZLOMENÁ, POTRHANÁ ALEBO CHÝBAJÚCA A POUŽÍVAJTE LEN NÁHRADNÉ ČASTI SCHVÁLENÉ VÝROBCOM.

UPOZORNENIE: NENECHÁVAJTE ČOKOLKOV V POSTIELKE ALEBO NEUMIŠTNUTE POSTIELKU BLÍZKO INÉHO VÝROBKU, KTORÝ BY MOHL POSLŮŽIŤ AKO OPORA NA NOHY, ALEBO BY MOHL SPOŠOBÍŤ UDUŠENIE ALEBO UŠKRTENIE NAPR. ŚNŮRKY, ŽALŮZIČOVÉ/ZÁCLONOVÉ POVRÁZKY ATĎ.

UPOZORNENIE: NEPOUŽÍVAJTE VIAC AKO JEDEN MATRAC DO POSTIELKY.

RADY A ODPORŮČANIA:

DĚTSKÁ POSTIELKA JE PRIPRAVENÁ NA POUŽITIE, LEN AK SÚ ZAIŠŤOVACIE MECHANIZMY ZAIŠTENÉ.
• PRED POUŽITÍM SKLADACIEJ POSTIELKY JE POTREBNĚ POZORNE SKONTROLŮVAŤ, ČI SÚ ZAIŠŤOVACIE MECHANIZMY ZAIŠTENÉ. (PODĽA MONTÁŽNEHO NÁVODU)
• AK JE VÝŠKA LŮŽKOVEJ PLOCHY POSTIELKY NASTAVITELNÁ, NAJNÍŽŠIA POLOHA JE PRE DÍTĚ NAJBEZPEČNĚJŠIA.LŮŽKOVÁ PLOCHA BY SA MALA VŽDY POUŽÍVAŤ V TEJTO POLOHE, KEĎ DÍTĚ DOSIAHNE VEK, KEDY SA DOKÁŽE POSADIŤ.
• AK NECHÁTE DÍTĚ V POSTIELKE BEZ DOZORU, VŽDY SA UISTIŤE, ŽE POHYBLIVĚ BOČNICE SÚ ZAIŠTENÉ (PLATÍ PRE POSTIELKY S POHYBLIVÝMI BOČNICAMI).
• HRŮBKA MATRACA MUSÍ BÝT TAKÁ, ABY VNŮTORNÁ VÝŠKA (OD POVRCHU MATRACA PO HORNÝ OKRAJ RÁMU POSTIELKY) BOLA NAJMEJ 500 MM V NAJNÍŽŠEJ POLOHE LŮŽKOVEJ PLOCHY POSTIELKY A NAJMEJ 200 MM V NAJVÝŠŠEJ POLOHE LŮŽKOVEJ PLOCHY POSTIELKY.
• PRI POSTIELKE NIE SÚ STANOVENÉ ROZMĚRY MATRACA. DĚLKA A ŠÍRKA POUŽITÉHO MATRACA MUSIA BÝT TAKĚ, ABY MEDZERA MEDZI MATRACOM A BOČNICAMI A ČELAMI NEPREKRŮČILA 30 MM.
• AK JE DÍTĚ SCHOPNĚ VYLIEZŤ VON Z POSTIELKY, TÁTO POSTIELKA SA NESMIE ĎALEJ POUŽÍVAŤ PRE TOTO DÍTĚ, ABYSA ZABRÁNILO PORANENIU PRI PÁDE.
• V ZÁJME ZACHOVANIA ČISTŮTY JE VHODNĚ ZOTRIEŤ POVRCH NÁBYTKU VLHKOU HANDRIČKOU.
• K POSTELI JE K DISPOZICI ZÁBRADLÍ. MĚLO BY BÝT INSTALOVÁNO, KDYŽ JE RÁM V NEJNÍŽŠÍ ŮROVNI A DÍTĚ JE SCHOPNO POUŽÍVAT POSTEL SAMOSTATNĚ.

HU FONTOS. ŐRIZZE MEG A HASZNÁLATI UTASÍTÁST. OLVASSA EL FIGYELMESEN.

FIGYELMEZTETÉSEK:

FIGYELEM: VÉSZÉLT JELENT A NYÍLT LÁNG ÉS MÁŠ ERŐS HŐFORRÁS, ELEKTROMOS TŮZEK, GÁZ ÉGŐK, STB., HA A KISÁGY A KŐZELÉBEN VAN.

FIGYELEM: SOHA NE HASZNÁLJA A KISÁGYAT, HA VALAMELY RÉŠZE SÉRŮLT, TŐRÖTT VAGY HIÁNYZIK ÉS CSAK OLVAN ALKATRÉŠZT HASZNÁLJON, AMELY A GYÁRTÓ ÁLTAL JÓVÁHAGYOTT.

FIGYELEM: SOHA NE HAGYJON SEMMIT A KISÁGYBA VAGY A KISÁGY KŐZELÉBEN MÁŠK TERMÉKET, AMELYRE RÁÁLLHAT A GYEREK, VAGY AMELYEK FULLADÁŠT OKOZHATNAK, VAGY MEGFOJTATHJÁK A GYEREKET, MINT PÉLDÁUL MADZAGOK, RŐL/FÜGGŐNY ZSINŐR, VEZETÉKEK, STB.

FIGYELEM: SOHA NE HASZNÁLJON EGYNÉL TŐBB MATRACOT A KISÁGYBAN.

HASZNÁLATI ŮTMUTATŐ:

AZ ÁGY HASZNÁLATRA KÉSZ, HA A ZÁRŐSZERKEZETEK RŐGZÍTETTE MEGFELELŐEN. ELLENŐRIZZE, HOGY AZ ŐSSZES ILLESZTÉS MEGFELELŐEN ZÁR-E MIELŐTT HASZNÁLNI KEZDK AZ ÁGYAT.
• A LEGALACSONYABB HELYZET A FEKVŐFELŮLETNEK A LEGBIZTONSÁGOSABB. AZ ÁGY MAGASSÁGÁT MINDENKÉPPEN ÍGY ÁLLÍTSÁ BE, HA A GYEREK MÁR ELÉG IDŐŠ AHHOZ, HOGY POZÍCIÓT VÁLTSON ÉS FEL TUD MÁR ŮLNI.
• HA A GYEREKET FELŮGYELEG NÉLŮKŮL HAGYJA A KISÁGYBAN, AKKOR MINDIG GŮYZŐDJŐN MEG RŐLA, HOGY A MOZGATHATŐ OLDAL ZÁRVA VAN.
• A MATRAC VASTAGSÁGÁNAK OLYANNAK KELL LENNI, HOGY A FEKVŐFELŮLET MAGASSÁGA (A MATRAC FELŠŐ FELŮLETE ÉS A KISÁGY SZÉLE KŐZŐTTI TÁVOLSÁG) LEGALÁBB 50 CM A LEGALACSONYABB POZÍCIÓBAN ÉS LEGALÁBB 20 CM A LEGMAGASABB FEKVŐPOZÍCIÓBAN A TÁVOLSÁGA A KISÁGY SZÉLÉLTŐL.
• A KISÁGYHOZ MATRAC NEM TARTOZÉK. A MATRAC HOSSZŮSÁGA ÉŠ SZÉLESSÉGE A KISÁGY MÉRETEIHEZ KÉPEST MAXIMUM 3 CM-REL LEHET KISEBB, ANNÉL NAGYOBB HÉZAG NEM LEHET, MERT BALESETVESZÉLYES.
• TISZÍTÁSRA NEDVES RUHÁT HASZNÁLJON. A BALESETEK ELKERŮLÉŠE ÉRDEKÉBEN (PL.: LEESIK A GYEREK), HA A GYEREK MÁR ŐNÁLLŐAN KI TUD MÁŠNI A KISÁGYBŐL, NE HASZNÁLJA TOVÁBB A KISÁGYAT.
• RENDSZERESEN ELLENŐRIZZE AZ ŐSSZES ALKATRÉŠZ, CSAVAR ÉŠ ŐSSZEILLESZTET ELEM RŐGZŮLÉSÉT, HOGY MEGFELELŐ-E, IDŐNKÉNT HŮZZA MEG A CSAVAROKAT, HA SZŮKSÉGES.
• AZ ÁGYHOZ KORLÁT ÁLL RENDELKEZÉSRE. AKKOR KELL FELSZERELNI, AMIKOR A KERET A LEGALACSONYABB SZINTEN VAN, ÉŠ A GYERMEK ŐNÁLLŐAN TUDJA HASZNÁLNI AZ ÁGYAT.

RO IMPORTANT. MENŦINEREA PENTRU VIITOR REFERINŦĂ. CITEȘTE CU ATENŦIE.

AVERTISMENTE:

ATENŦIE: NU PLASATI PATUTUL IN ZONA APROPIATA ORICAREI SURSE DIRECTE DE FOC SAU INCALZIRE

ATENŦIE: NU FOLOSITI PATUTUL DACA ARE VREO DEFECTIUNE SAU PIESA LIPSA!!! NU UTILIZATI PIESE NERECOMANDATE DE PRODUCATOR.

ATENŦIE: NU LASATI OBIECTE IN PATUT PE CARE COPILUL LE-AR PUTEA ESCALADA, DEOARECE IN ACEST FEL, COPILUL POATE SA CAD A IN AFARA ACESTUIA SI SE VA ACCIDENTA

ATENŦIE: NU FOLOSITI MAI MULT DE O SALTEA IN PATUT

INSTRUCTIUNI DE FOLOSIRE:

PATUTUL ESTE GATA DE UTILIZARE CAND TOATE MECANISMELE DE PLIERE SUNT DESCHISE COMPLET. VERIFICATI CU ATENTIE CA ACESTEA SA FIE CORECT CUPLATE.
• CEA MAI SIGURA POZITIE A PATUTULUI ESTE LA CEL MAI JOS NIVEL, IN ACEST MOD, COPILUL NU POATE SA CAD A DIN PATUT SAU SA IL ESCALADEZE CAND ESTE IN PICIOARE.
• NU LĂȘATI COPILUL NESUPRAVEGHEAT IN PATUT. TOTUSI, DACA O FACETI, VERIFICATI CA PARTEA MOBILA SA FIE INCHEISĂ!
• GROSIMEA SALTELEI TREBUIE SA FIE IN ASA FEL INCAT DISTANTA DINTRE NIVELUL INFERIOR SI VARFUL PATUTULUI SA FIE MEREU DE 50 CM SI 20 CM LA NIVELUL SUPERIOR. ACEȘT LUCRU REDUCE RISUL CA MICUTUL SA CAD A AFARA DIN PATUT.
• GROSIMEA MAXIMA A SALTELEI PE CARE O PUTETI UTILIZA CU ACEȘT GEN DE PATUT SA NU DEPASEASCA 10 CM.
• SALTEAUA NU ESTE INCLUSA!!! LUNGIMEA SI LATIMEA SALTELEI TREBUIE SA FIE DE ASA NATURA INCAT DIFERENTA DINTRE ACEASTA, PARTILE LATERALE SI CAPETE SA NU DEPASEASCA 3 CM.
• VERIFICATI PERIODIC INTEGRITATEA PATUTULUI ȘI A PIESELOR. INLOCUIȚI ORICE PARTI RUPTE SAU DETERIORATE. VERIFICATI MEREU CA ACEȘTEA SA FIE CORECT CUPLATE!
• CA SA PREVENITI ORICE PERICOL, CAND COPILUL POATE SA SE CATERE AFARA DIN PATUT, NU MAI UTILIZATI PATUTUL!
• PENTRU A CURĂŦA PĂȚUTUL FOLOSIIȚI O BUCATĂ DE MATERIAL UMED.
• EXISTĂ O BALUSTRADĂ DISPONIBILĂ PENTRU PAT. AR TREBUI INSTALAT ATUNCI CÂND CADRUL ESTE LA CEL MAI JOS NIVEL.ȘI COPILUL POATE FOLOSI PATUL IN MOD INDEPENDENT.

PL WAŻNE. ZACHOWAĆ DO PÓŹNIEJSZEGO STOSOWANIA. PRZECZYTAĆ UWAGNIE.

• OSTRZEŻENIE: NIE ZOSTAWIAJ DZIECKA BEZ OPIEKI
• WSZYSTKIE MOCOWANIA POWINNY ZAWSZE BYĆ ODPOWIEDNIO DOKRĘCONE I REGULARNIE SPRAWDZANE.
• BĄDŹ ŚWIADOM RYZYKA, JAKIE STANOWI OTWARTY OGIEŃ ORAZ INNE SILNE ŹRÓDŁA CIEPŁA, TAKIE JAK PROMIENNIKI ELEKTRYCZNE LUB GAZOWE ITP. UMIESZCZONE W NAJBLIŻSZYM OTOCZENIU KOMODY
• W CELU ZACHOWANIA CZYSTOŚCI ZAŁECA SIĘ PRZETARCIE POWIERZCHNI MEBLA WILGOTNĄ ŚCIERECZKĄ.
• JAKIEKOLWIEK DODATKOWE CZY ZAMIENNE CZĘŚCI POWINNY WYŁĄCZNIE BYĆ POZYSKANE OD PRODUCENTA LUB DYSTRYBUTORA
• NIE UŻYWAĆ PRODUKTU, JEŻELI JAKIKOLWIEK JEGO ELEMENT JEST USZKODZONY, ROZDARTY LUB BRAKUJĄCY
• ABY UNIKNĄĆ ZAGROŻENIA UDUSZENIA SIĘ DZIECKA, PRZED UŻYCIEM WYROBU USUNĄĆ OPAKOWANIE Z TWORZYWA SZTUCZNEGO. OPAKOWANIE ZNISZCZYĆ LUB PRZECHOWYWAĆ W MIEJSCU NIEDOSTĘPNYM DLA DZIECI I NIEMOWŁĄT.
• KONIECZNY MONTAŻ DO ŚCIANY. PONIEWAŻ MATERIAŁ Z KTÓREGO WYKONANO ŚCIANĘ MOŻE BYĆ INNY W KAŻDYM MIESZKANIU, W KOMPLECIE NIE ZNALAZŁY SIĘ ŻADNE UMOCOWANIA I WKRĘTY. W CELU PORADY SKONTAKTUJ SIĘ ZE SKLEPEM SPECJALISTYCZNYM.

SK DÔLEŽITÉ. USCHOVAJTE PRE NESKORŠIE NAHLIADNUTIE. ČÍTAJTE POZORNE.

UPOZORNENIA: DAJTE VŽDY POZOR NA TO, ABY SKRUTKY BOLI DOBRE UPEVNEŇÉ!
• UPOZORNENIA: V PRÍPADE POTREBY DOTIAHNITE SKRUTKY! TAKTO PREDÍDETE RIZIKU PORANENIA DIEŤAŤA.
• UPOZORNENIA: POUŽITIE OTVORENÉHO OHŇA ALEBO OSTATNÝCH SILNÝCH TEPELNÝCH ZDROJOV, AKO ELEKTRICKÉ TĚPLOMETY, PLYNOVÉ KOTLE A POD. V BEZPROSTREDNEJ BLÍŽKOSTI VÝROBKU JE NEBEZPEČNÉ.
• UPOZORNENIA: NENECHAJTE VAŠE DIEŤA NIKDY BEZ DOZORU. TAKTO HO CHRÁNITE PRED NEHODAMI.
• PRODUKT SA NESMIE POUŽÍVAŤ, AK CHÝBAJÚ ALEBO SÚ POŠKODENÉ SÚČIASTKY.
• POUŽÍVAJTE IBA NÁHRADNÉ DIELY DODÁVANÉ VÝROBCOM.
• K ČÍSTENIU POUŽÍVAJTE VĽHKÚ HANDRIČKU.
• ABY STE PREDÍŠLI RIZIKU ZADUSENIA DIEŤAŤA, PRED POUŽITÍM VÝROBKU ODSTRÁŇTE PLASTOVÝ OBAL. ZNIČTE OBAL ALEBO HO UCHOVÁVAJTE MIMO DOSAHU DEŤÍ A DOČÍAT.
• VYŽADUJE SA MONTÁŽ NA STENU. KEĎŽE MATERIÁL, Z KTORÉHO JE STENA VYROBENÁ, MÔŽE BYŤ V KAŽDOM BYTE INÝ, SADA NEOBSAHUJE ŽIADNE UPEVŇOVACIE PRVKY A SKRUTKY. PRE RADU SA OBRÁŤTE NA ŠPECIALIZOVANÚ PREDAJŇU.

FR IMPORTANT. A CONSERVER POUR UNE CONSULTATION ULTÉRIEURE.

• NE LAISSEZ PAS VOTRE ENFANT SANS SURVEILLANCE !
• ASSUREZ-VOUS TOUJOURS QUE LES VIS SONT BIEN SERRÉS ! SERREZ LES VIS SI NÉCESSAIRE.
• UN FEU OUVERT OU D'AUTRES SOURCES DE TEMPÉRATURE ÉLEVÉE, TELLES QUE DES RADIATEURS ÉLECTRIQUES, DES FOURS À GAZ, ETC. PLACÉS À PROXIMITÉ IMMÉDIATE DE LA TABLE À LANGER CONSTITUENT UN DANGER.
• PLACEZ LE MATELAS SUR UN PLAN À LANGER. TAILLE SUGGÉRÉE : 70X50CM.
• UTILISEZ UNIQUEMENT UN CHIFFON HUMIDE POUR LE NETTOYAGE !
• N'UTILISEZ PAS LE PRODUIT SI DES PIÈCES SONT MANQUANTES OU ENDOMMAGÉES.
• UTILISEZ UNIQUEMENT DES PIÈCES DE RECHANGE FOURNIES PAR LE FABRICANT.
• POUR ÉVITER TOUT RISQUE D'ÉTOUFFEMENT DE VOTRE ENFANT, RETIREZ L'EMBALLAGE PLASTIQUE AVANT D'UTILISER LE PRODUIT. DÉTRUISEZ L'EMBALLAGE OU CONSERVEZ-LE HORS DE PORTÉE DES ENFANTS ET DES NOURRISSONS.
• MONTAGE MURAL REQUIS. ÉTANT DONNÉ QUE LE MATÉRIAU À PARTIR DUQUEL LE MUR EST FABRIQUÉ PEUT ÊTRE DIFFÉRENT DANS CHAQUE APPARTEMENT, L'ENSEMBLE NE COMPREND AUCUN CONNECTEUR NI VIS. VEUILLEZ CONTACTER UN MAGASIN SPÉCIALISÉ POUR OBTENIR DES CONSEILS.

HU FONTOS. ŐRIZZE MEG A HASZNÁLATI UTASÍTÁST. OLVASSA EL FIGYELMESEN.

FIGYELMEZTETÉSEK:
• FIGYELEM: KÉRJÜK, MINDENKOR ÜGYELJEN ARRA, HOGY A CSAVAROK SZOROSAN MEG LEGYENEK HÚZVA! SZÜKSÉG ESETÉN A CSAVAROKAT ÚJBÓL MEG KELL HÚZNI. EZZEL ELHÁRÍTHATJA GYERMEKE SÉRÜLÉSÉNEK VESZÉLYÉT.
• FIGYELEM: A PELENKÁZÓ KÖZVETLEN KÖZELÉBEN LÉVŐ NYÍLT TŰZ VAGY EGYÉB ERŐS HŐFORRÁSOK, MINT PÉLDÁUL VILLANY RADIÁTOROK, GÁZFŰTÉSŰ KÁLYHÁK, STB. VESZÉLYT HORDOZNAK MAGUNKBAN. FIGYELEM: GYERMEKÉT SOHA NE HAGYJA FELŰGYELET NÉLKÜL. EZZEL MEGÓVHATJA A BALESETEKTŐL!
• A TERMÉK NEM HASZNÁLHATÓ, HA RÉSZEI HIÁNYOZNAK VAGY TÖRÖTTEK.
• HA RÖGZÍTŐ SZERKEZETTEL ELLÁTOTT GÖRGŐKET/KEREKEKET ALKALMAZUNK, AZOKAT A PELENKÁZÓ RENDSZER HASZNÁLATA ESETÉN BE KELL FÉKEZNI.
• CSAK A GYÁRTÓ PÓTALKATRÉSZEIVEL JAVÍTHATÓ
• A GYERMEK FULLADÁSVESZÉLYÉNEK ELKERÜLÉSE ÉRDEKÉBEN A TERMÉK HASZNÁLATA ELŐTT TÁVOLÍTSA EL A MŰANYAG CSOMAGOLÁST. A CSOMAGOLÁST KI KELL DOBNI, VAGY GYERMEKEKTŐL ÉS CSECSEMŐKTŐL TÁVOL KELL TARTANI.
• FALRA SZERELÉS SZÜKSÉGES. MIVEL AZ ANYAG, AMELYBŐL A FAL KÉSZÜL, MINDEN LAKÁSBAN ELTÉRŐ LEHET, A KÉSZLET NEM TARTALMAZ RÖGZÍTŐELEMEKET VAGY CSAVAROKAT. TANÁCSÉRT FORDULJON SZAKÜZLETHEZ.

LT SVARBU. IŠSAUGOTI NAUDOTI ATEIČIAMS. ATIDŽIAI SKAITYKITE.

• JSPĖJIMAS: nepalikite vaiko be priežiūros
• Visos tvirtinimo detalės visada turi būti tinkamai priveržtos ir reguliariai tikrinamos.
• Žinokite apie atviros liepsnos ir kitų intensyvaus karščio šaltinių, tokių kaip elektriniai šildytuvai, dujiniai šildytuvai ir pan., pavojų šalia spintelių ir praustuvų.
• Kad paviršius būtų švarus, rekomenduojama jį nuvalyti. nuvalykite baldus drėgna šluoste.
• Visas papildomas arba atsargines dalis reikia pirkti tik iš gamintojo arba platintojo
• Nenaudokite gaminio, jei kuri nors dalis yra pažeista, suplyšusi arba jos nėra.
• Kad išvengtumėte vaiko užspringimo pavojaus, prieš naudodami gaminį nuimkite plastikinę pakuotę. Išpakuokite arba laikykite vaikams ir kūdikiams nepasiekiamoje vietoje.
• Reikalingas tvirtinimas prie sienos. Kadangi medžiaga, iš kurios pagaminta siena, kiekviename bute gali būti skirtinga, komplekte nėra tvirtinimo detalių ar varžtų. Dėl patarimo kreipkitės į specializuotą parduotuvę.

LV SVARĪGI. SAGLABĀT TURPMĀKAI LIETOŠANAI. LŪDZU UZMANĪGI IZLASIET.

• BRĪDINĀJUMS: NEATSTĀJIET SAVU BĒRNU BEZ UZTRAUDŽĪBAS
• VISIEM STĪPRINĀJUMIEM VIENMĒR JĀBŪT PAREIZI PIEVLKTIEM UN REGULĀRI JĀPĀRBAUDA.
• ŅEMIET VĒRĀ ATKLĀTAS LIESMAS UN CITU SPĒČĪGU SILTUMA AVOTU, PIEMĒRAM, ELEKTRISKO SILDĪTĀJU, GĀZES SILDĪTĀJU U.C. RISKU, KAS ATRODAS NETĀLU NO NOMAINĀTĀ KUĢA.
• LAI UZTURĒTU TĪRĪBU, VIRSMU IETEICAMS NOSLAUCĪT. NO MĒBELĒM AR MITRU DRĀNU.
• JEBKURAS PAPILDU VAI REZERVES DAĻAS JĀIEGĀDĀJAS TIKAI NO RAŽOTĀJA VAI IZPLATĪTĀJA
• NEIZMANTOJIET IZSTRĀDĀJUMU, JA KĀDA TĀ DAĻA IR BOJĀTA, SAPĻĒSTA VAI TRŪKST.
• LAI IZVAIRĪTOS NO AIZRĪŠANĀS RISKĀ BĒRNAM, PIRMS IZSTRĀDĀJUMA LIETOŠĀNAS NOŅEMIET PLASTMASAS IEPAKOJUMU. IEPAKOJUMS IR JĀIZMET VAI JĀGLABĀ BĒRNIEM UN ZĪDAIŅIEM NEPIEJAMĀ VIETĀ.
• NEPIECIEŠAMA MONTĀŽA SIENĀ. TĀ KĀ MATERIĀLS, NO KURA IZGATAVOTA SIENA, KATRĀ DŽĪVOKĻĪ VAR BŪT ATŠKĪRĪGS, KOMPLEKTĀ NAV IEKĻAUTI STĪPRINĀJUMI UN SKRŪVES. LŪDZU, SAZINIETĪES AR SPECIĻIZĒTU VEIKALU, LAI SAŅEMTU PADOMU.

XS VAŽNO. SAČUVAJTE ZA BUDUĆU UPOTREBU. ČITAJTE PAŽLJIVO.

• UPOZORENJE: NE OSTAVLJAJTE DETE BEZ NADZORA
• SVE PRIČVRŠĆIVAČE UVEK TREBA PRAVILNO ZATEGNUTI I REDOVNO PROVERAVATI.
• BUDITE SVESNI OPASNOSTI POVEZANE SA OTVORENOM VATROM I DRUGIM JAKIM IZVORIMA TOPLOTE, KAO ŠTO SU ELEKTRIČNI ILI GASNI GREJAČI ITD., KOJI SE NALAZE U NEPOSREDNOJ BLIZINI MENJAČA
• DA BISTE ODRŽALI ČISTOĆU, PREPORUČUJE SE BRISANJE POVRŠINE NAMEŠTAJA SA VLAŽNU KRPU.
• SVE DODATNE ILI ZAMJENSKE DIJELOVE TREBA KUPITI SAMO OD PROIZVOĐAČA ILI DISTRIBUTERA
• NEMOJTE KORISTITI PROIZVOD AKO JE BILO KOJI DEO OŠTEĆEN, POCEPAN ILI NEDOSTAJE.
• DA BISTE IZBEGLI RIZIK OD GUŠENJA VAŠEG DETETA, UKLONITE PLASTIČNU AMBALAŽU PRE UPOTREBE PROIZVODA. UNIŠTITE PAKOVANJE ILI GA DRŽITE VAN DOMAŠAJA DECE I BEBA.
• POTREBNA MONTAŽA NA ZID. UZIMAJUĆI U OBBIR DA MATERIAL OD KOJEG JE NAPRAVLJEN ZID MOŽE BITI RAZLIČIT U SVAKOM STANU, SET NE UKLJUČUJE TIPLE I ŠRAFOVE. OBRATITE SE SPECIJALIZOVANOJ PRODAVNICI ZA SAVET.

GR FYLAXTE GIA MELLONTIKI CHRISI. DIAVASTE PROSEKTIKA.

• PROEIDOPOIISI: MIN AFINETE TO PAIDÍ SAS CHORÍS EPÍVLEPSI
• ÓLOI OI SYNETÍRES PRÉPEI PÁNTA NA SFÍNGONTAI SOSTÁ KAI NA ELÉNCHONTAI TAKTIKÁ.
• PROSÉXTE TON KÍNDYNO APÓ ANOICHTÉS FLÓGES KAI ÁLLES ISCHYRÉS PIGÉS THERMÓTITAS ÓPOS ILEKTRIKÉS THERMÁSTRES Í NKAZIOÚ K.L.P., POU TOPOTHETOÚNTAI KONTÁ STIN ALLAXIÉRA MOROÚ.
• THYMITHEÍTE TON KÍNDYNO ANOICHTÍS FLÓGAS KAI ÁLLON ISCHYRÓN PIGÓN THERMÓTITAS, ÓPOS ILEKTRIKÉS THERMÁSTRES, THERMÁSTRES AERÍOU K.L.P.
POU VRÍSKONTAI SE ÁMESI GEITNÍASI SYRTARIÉRA ME ALLAXIÉRA
• GIA NA TO DIATRÍSETE KATHARÓ, SYNISTÁTAI NA SKOUPÍZETE TIN EPIFÁNEIA TOU EPÍPLOU ME ÉNA YGRÓ PANÍ.
• ÓLA TA AXESOUÁR KAI TA ANTALLAKTIKÁ PRÉPEI NA AGORÁZONTAI MÓNO APÓ TON KATASKEVASTÍ Í TON DIANOMÉA
• MIN CHRISIMOPOIEÍTE TO PROÍÓN EÁN KÁPOIO EXÁRTIMA ÉINAI KATESTRAMMÉNO, SKISMÉNO Í LEÍPEI
• GIA NA APOFÝGETE TON KÍNDYNO PNIGMOÚ STO PAIDÍ SAS, AFAIRÉSTE TIN PLASTIKÍ SYSKEVASÍA PRIN CHRISIMOPOÍSETE TO PROÍÓN. KATASTÉPSTE TÍ SYSKEVASÍA Í KRATÍSTE TIN MAKRIÁ APÓ PAIDIÁ KAI VRÉFI.
• APAITEÍTAI TOPOTHÉTISI SE TOÍCHO. DEDOMÉNOU ÓTI TO YLIKÓ APÓ TO OPOÍO KATASKEVÁZETAI O TOÍCHOS BOREÍ NA ÉINAI DIAFORETIKÓ SE KÁTHE DIAMÉRISMA, TO SET DEN PERILAMVÁNEI STEREOSI KAI VÍDES. GIA SYMVOULÉS, EPIKOINONÍSTE ME ÉNA EXEIDIKEVMÉNO KATÁSTIMA.

CZ DŮLEŽITÉ. UCHOVEJTE PRO POZDĚJŠÍ POTŘEBU. ČTĚTE POZORNĚ.

• VAROVÁNÍ: NENECHÁVEJTE SVÉ DÍTĚ BEZ DOZORU
• VŠECHNY UPEVŇOVACÍ PRVKY BY MĚLY BÝT VŽDY ŘÁDNĚ UTAŽENY A PRAVIDELNĚ KONTROLOVÁNY.
• PAMATUJTE PROŠÍM NA RIZIKO, KTERÉ PŘEDSTAVUJE OTEVŘENÝ OHEŇ A JINÉ SILNÉ ZDROJE TEPLA, JAKO JSOU ELEKTRICKÉ NEBO PLYNOVÉ OHŘÍVAČE APOD. UMÍSTĚNÉ V BEZPROSTŘEDNÍ BLÍZKOSTI KOMODA S PŘEBALOVACÍM PULTEM.
• PRO ZACHOVÁNÍ ČISTOTY SE DOPORUČUJE OTRÍŤ POVRCH NÁBYTKU VLHKÝ HADŘÍK.
• JAKÉKOLI DALŠÍ NEBO NÁHRADNÍ DÍLY BY MĚLY BÝT ZAKOUPENY POUZE OD VÝROBCE NEBO DISTRIBUTORA
• NEPOUŽÍVEJTE VÝROBEK, POKUD JE JAKÁKOLIV ČÁST POŠKOZENÁ, ROZTRŽENÁ NEBO CHYBÍ.
• ABYSTE PŘEDEŠLI RIZIKU ZADUŠENÍ VAŠEHO DÍTĚTE, PŘED POUŽITÍM VÝROBKU ODSTRÁŇTE PLASTOVÝ OBAL. ZNIČTE OBAL NEBO JEJ UCHOVÁVEJTE MIMO DOSAH DĚTÍ A KOJENCŮ.
• NUTNÁ MONTÁŽ NA STĚNU. VZHLEDEM K TOMU, ŽE MATERIÁL, ZE KTERÉHO JE STĚNA VYROBENA, MŮŽE BÝT V KAŽDÉM BYTĚ JINÝ, SADA NEOBSAHUJE ŽÁDNÉ HMOŽDINKY ANI ŠROUBY. PRO RADU SE OBRÁŤTE NA ODBORNÝ OBCHOD.

RO IMPORTANT. MENȚINEREA PENTRU VIITOR REFERINȚĂ. CITEȘTE CU ATENȚIE.

AVERTISMENTE:
ATENȚIE: VĂ RUGĂM ASAMBLAȚI CU ATENȚIE PĂRȚILE COMPONENTE SPECIFICATE ÎN DESCRIERE. VERIFICAȚI STAREA MESEI DE ÎNFĂȘAT ÎN MOD REGULAT CA ACEASTA SĂ NU SUFERE DEFECȚIUNI ULTERIOARE CARE AR PUTEA CONDUCE LA.
• ATENȚIE: NU PLASAȚI MASA DE ÎNFĂȘAT ÎN APROPIEREA UNEI SURSE DIRECTE DE FOC SAU ÎNCĂLZIRE: SOBE, ÎNCĂLZITOARE ELECTRICE SAU DE GAZ ETC.
• ATENȚIE: NU LĂSAȚI COPILUL NESUPRAVEGHEAT.
• NU FOLOȘIȚI APARATUL SCHIMBĂ ATUNCI CÂND ORICE PARTE ESTE RUPT, RUPTE SAU LIPSĂ
• CÂND ROLE CARE POT FI BLOCATE / ROTILE SUNT MONTATE, ACESTEA TREBUIE SĂ FIE BLOCATE ÎN CAZUL ÎN CARE UNITATEA DE SCHIMBARE ESTE ÎN FUNCȚIUNE.
• ORICE PĂRȚI SUPLEMENTARE SAU DE ÎNLOCUIRE SE OBTINE NUMAI DE LA PRODUCĂTOR SAU DISTRIBUITOR.
• PENTRU CURĂȚARE FOLOȘIȚI O CÂRPĂ UMEDĂ.
• PENTRU A EVITA RISCUL DE SUFOCARE A COPILULUI, SCOATEȚI AMBALAJUL DE PLASTIC ÎNAINTE DE A UTILIZA PRODUSUL. DISTRUGEȚI AMBALAJUL SAU NU LĂSAȚI-L LA ÎNDEMÂNA COPILOR ȘI SUGARILOR.
• ESTE NECESARĂ MONTAREA PE PERETE. DEOARECE MATERIALUL PERETELUI POATE FI DIFERIT ÎN FIECARE APARTAMENT, SETUL NU INCLUDE ELEMENTE DE FIXARE SAU ȘURUBURI. VĂ RUGĂM SĂ CONTACTAȚI UN MAGAZIN SPECIALIZAT PENTRU SFATURI.

